

# A15Xi Mains Energizer

## USER GUIDE

© 2018-2020 Datamars Limited

All product names and brand names in this document are trademarks or registered trademarks of their respective holders.

No part of this publication may be photocopied, reproduced, stored in a retrieval system, or transmitted in any form or by any means, electronic, mechanical, photocopying, recording or otherwise without the prior written permission of Datamars Limited. Product specifications may change without prior notice.

For more information on other quality Datamars brands and products, visit [www.datamars.com](http://www.datamars.com)

### DATAMARS

Datamars Limited  
25 Carbine Road  
Mt Wellington  
Auckland 1060  
New Zealand

Postal address:  
P O Box 51078  
Pakuranga  
Auckland 2140  
New Zealand

(EN) EU Importer:  
(ES) Importador de la UE:  
(FR) Importateur UE :  
(DE) EU-Importeur:

(SV) EU-importör:  
(NL) EU-importeur:  
(DA) EU-importør:

Datamars Slovakia s.r.o.  
Dolné Hony 6, 949 01 Nitra,  
Slovak Republic



**480 0001-882**

Datamars Ltd thanks the International Electrotechnical Commission (IEC) for permission to reproduce Information from its International Publication 60335-2-76 ed.3.0 (2018). All such extracts are copyright of IEC, Geneva, Switzerland. All rights reserved. Further information on the IEC is available from [www.iec.ch](http://www.iec.ch). IEC has no responsibility for the placement and context in which the extracts and contents are reproduced by the author, nor is IEC in any way responsible for the other content or accuracy therein.

480 0001-882 (833877) Issue 2 11/2020

# Contents

English .....	3
Español .....	29
Français.....	56
Deutsch.....	85
Svenska.....	116
Nederlands.....	140
Dansk.....	169

# Safety information

---

*Note:* This product has been designed for use with electric animal fences.

---

## General warnings

***WARNING!***

- This energizer is not intended for use by persons (including children) with reduced physical, sensory or mental capabilities, or lack of experience and knowledge, unless they have been given supervision or instruction concerning use of the energizer by a person responsible for their safety.
- Children should be supervised to ensure that they do not play with the energizer. Cleaning and user maintenance shall not be made by children without supervision.
- Disconnect the energizer before installation or performing any work on the fence.
- Risk of electric shock! This energizer should be opened or repaired only by qualified personnel.

## Warnings specific to this energizer

***WARNING!***

- *Europe* - When the temperature is below 5 °C, the energizer must be located in a shelter and must not be handled.
- The supply cord cannot be replaced. If the cord is damaged the power supply should be scrapped.
- This energizer must be securely mounted using four screws suitable for the mounting surface.

# Key to symbols on the energizer



Read full instructions before use.



This symbol on the product or its packaging indicates that this product must not be disposed of with other waste. Instead, it is your responsibility to dispose of your waste equipment by handing it over to a designated collection point for the recycling of waste electrical and electronic equipment. The separate collection and recycling of your waste equipment at the time of disposal will help conserve natural resources and ensure that it is recycled in a manner that protects human health and the environment. For more information about where you can drop off your waste equipment for recycling, please contact your local city recycling office or the dealer from whom you purchased the product.



The energizer has a double-insulated construction.



Energizers marked with this symbol are time delayed electric fence energizers with a delay time of 20 seconds.



This appliance incorporates an earth connection for functional purposes only.

## Definition of special terms

*Energizer*– An appliance that is intended to periodically deliver voltage impulses to a fence connected to it.

*Fence*– A barrier for animals or for the purpose of security, comprising one or more conductors such as metal wires, rods or rails.

*Electric fence*– A barrier which includes one or more electric conductors, insulated from earth, to which electric pulses are applied by an energizer.

*Fence circuit*– All conductive parts or components within an energizer that are connected or are intended to be connected, galvanically, to the output terminals.

*Earth electrode*– Metal structure that is driven into the ground near an energizer and connected electrically to the fence earth terminal of the energizer, and that is independent of other earthing arrangements.

*Connecting lead*– An electric conductor, used to connect the energizer to the electric fence or the earth electrode.

*Electric animal fence*– An electric fence used to contain animals within or exclude animals from a particular area.

# Requirements for electric animal fences

## In accordance with Annex BB Section BB.1 of EN 60335-2-76

Electric animal fences and their ancillary equipment shall be installed, operated and maintained in a manner that minimises danger to persons, animals or their surroundings.

Electric animal fence constructions that are likely to lead to the entanglement of animals or persons shall be avoided.

*WARNING!* Avoid contacting electric fence wires especially with the head, neck or torso. Do not climb over, through or under a multi-wire electric fence. Use a gate or a specially designed crossing point.

An electric animal fence shall not be supplied from two separate energizers or from independent fence circuits of the same energizer.

For any two separate electric animal fences, each supplied from a separate energizer independently timed, the distance between the wires of the two electric animal fences shall be at least 2.5 m (8'). If this gap is to be closed, this shall be effected by means of electrically non-conductive material or an isolated metal barrier.

Barbed wire or razor wire shall not be electrified by an energizer.

A non-electrified fence incorporating barbed wire or razor wire may be used to support one or more off-set electrified wires of an electric animal fence. The supporting devices for the electrified wires shall be constructed so as to ensure that these wires are positioned at a minimum distance of 150 mm (6") from the vertical plane of the non-electrified wires. The barbed wire and razor wire shall be earthed at regular intervals.

Follow our recommendations regarding earthing.

A distance of at least 10 m (33') shall be maintained between the energizer earth electrode and any other earthing system connected parts such as the power supply system protective earth or the telecommunication system earth.

Connecting leads that are run inside buildings shall be effectively insulated from the earthed structural parts of the building. This may be achieved by using insulated high voltage cable.

Connecting leads that are run underground shall be run in conduit of insulating material or else insulated high voltage cable shall be used. Care must be taken to avoid damage to the connecting leads due to the effects of animal hooves or vehicle wheels sinking into the ground.

Connecting leads shall not be installed in the same conduit as the mains supply wiring, communication cables or data cables.

Connecting leads and electric animal fence wires shall not cross above overhead power or communication lines.

Crossings with overhead power lines shall be avoided wherever possible. If such a crossing cannot be avoided it shall be made underneath the power line and as nearly as possible at right angles to it.

If connecting leads and electric animal fence wires are installed near an overhead power line, the clearances shall not be less than those shown in the table below.

*Minimum clearances from power lines for electric animal fences*

<u>Power line voltage</u>	<u>Clearance</u>
≤1000 V	3 m (10')
>1000 V to ≤33,000 V	4 m (13')
>33,000 V	8 m (27')

If connecting leads and electric animal fence wires are installed near an overhead power line, their height above the ground shall not exceed 3 m (10'). This height applies to either side of the orthogonal projection of the outermost conductors of the power line on the ground surface, for a distance of:

2 m (6'6") for power lines operating at a nominal voltage not exceeding 1000 V.

15 m (50') for power lines operating at a nominal voltage exceeding 1000 V.

Electric animal fences intended for deterring birds, household pet containment or training animals such as cows need only be supplied from low output energizers to obtain satisfactory and safe performance.

In electric animal fences intended for deterring birds from roosting on buildings, no electric fence wire shall be connected to the energizer earth electrode. A warning sign shall be fitted to every point where persons may gain ready access to the conductors.

Where an electric animal fence crosses a public pathway, a non-electrified gate shall be incorporated in the electric animal fence at that point or a crossing by means of stiles shall be provided. At any such crossing, the adjacent electrified wires shall carry warning signs.

Any part of an electric animal fence that is installed along a public road or pathway shall be identified at frequent intervals by warning signs securely fastened to the fence posts or firmly clamped to the fence wires.

The size of the warning sign shall be at least 100x200 mm (4x8").

The background colour of both sides of the warning sign shall be yellow. The inscription on the sign shall be black and shall be either:

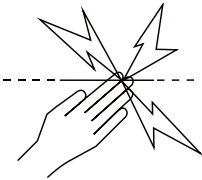

or the substance of "CAUTION: Electric fence".



The inscription shall be indelible, inscribed on both sides of the warning sign and have a height of at least 25 mm (1").

Ensure that all mains-operated, ancillary equipment connected to the electric animal fence circuit provides a degree of isolation between the fence circuit and the supply mains equivalent to that provided by the energizer.

Protection from the weather shall be provided for the ancillary equipment unless this equipment is certified by the manufacturer as being suitable for use outdoors, and is of a type with a minimum degree of protection IPX4.



# Question & Answer Index

How do I connect the energizer to the fence?	Page 13
Where can I find information about building an electric fence?	Page 15
What is the mag key for?	Page 17
How can I tell what the output voltage of the energizer is?	Page 18
An alarm is sounding on the energizer - what should I do?	Page 19
A fence indicator  or  is on - what should I do?	Page 20
How do I set up the earth monitoring feature?	Page 21
How do I set up my remote control for use with the energizer?	Page 22
Something is wrong with the fence, the energizer or the remote control	Page 23
The fault indicator  is on – what should I do?	Page 25

# 1 Unpack the box

Check that you have all of these items. If anything is missing, contact your supplier.

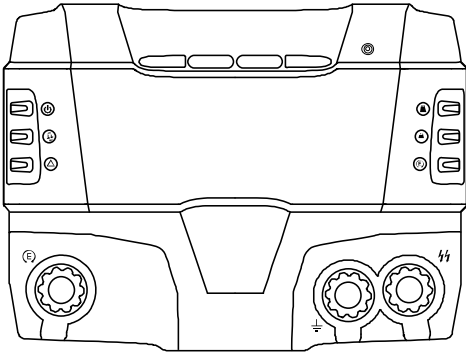

Energizer

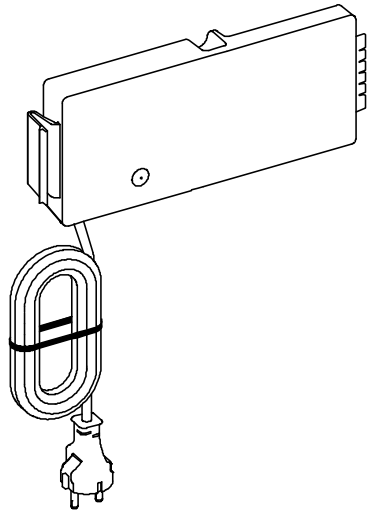

Mains power supply



Mag key

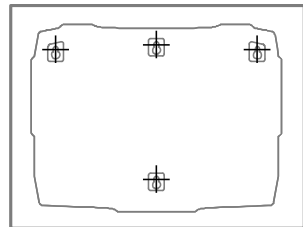

Mounting template

## 2 Check that the power supply is attached

*CAUTION!* The power supply must be securely attached to the energizer **before** you switch on the mains power.

1.

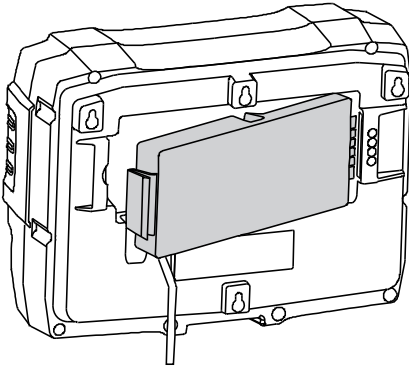

2.  Click!

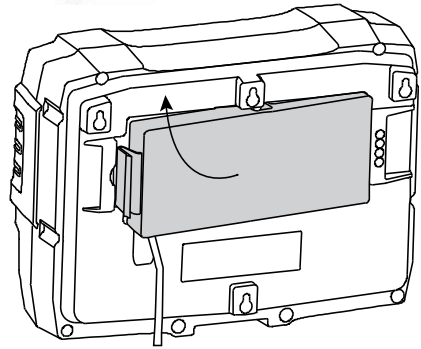

*WARNING!* Use only the power supply included with this energizer or a genuine replacement part.

### 3 Choose a good site for installation and mount the energizer

For information on choosing a suitable installation site, see page 15.

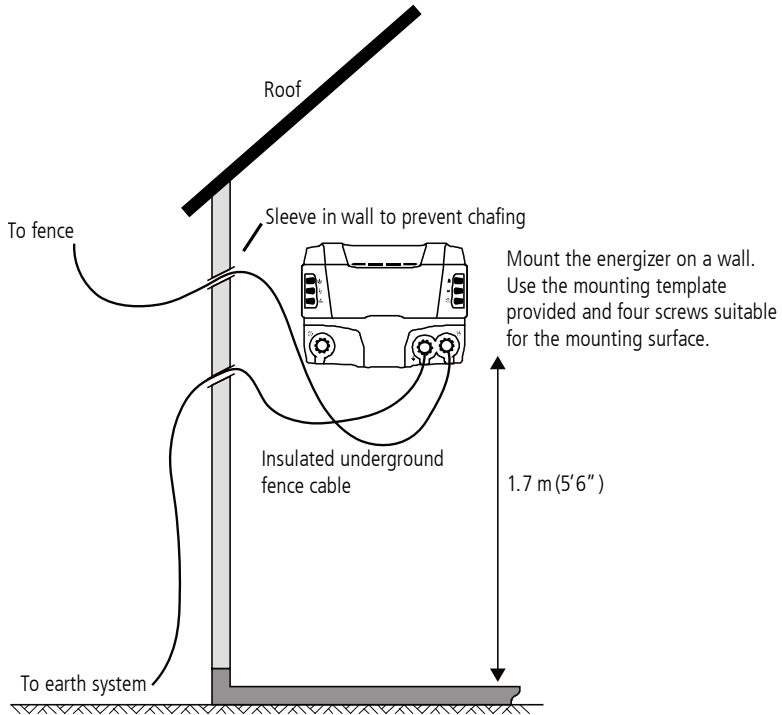

## 4 Connect the energizer to the fence, the earth system and the mains power supply

For detailed information on building an electric fence and an earth system, visit the website (see energizer packaging for details).

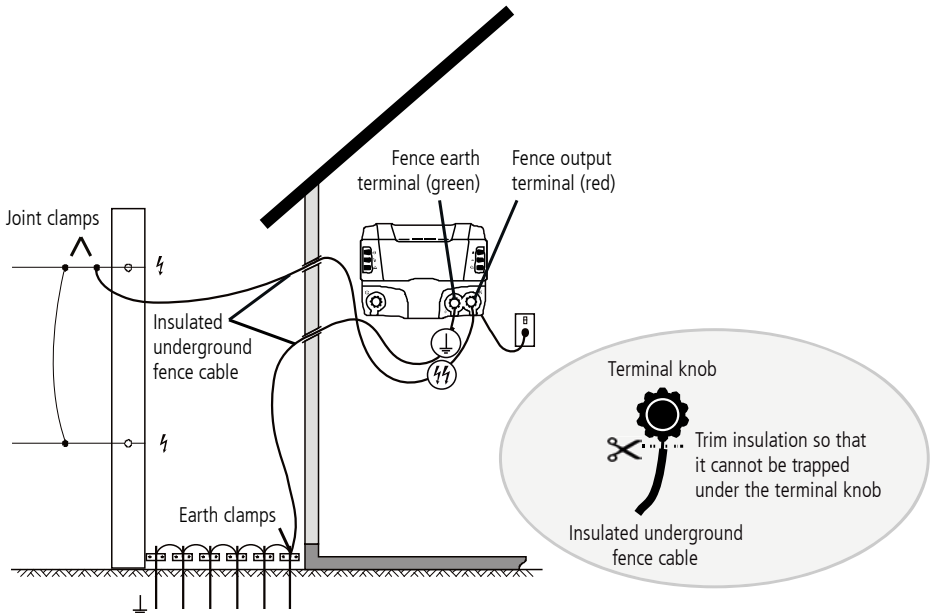

Earth system consisting of at least six 2 m (6'6") earth rods

*Note:* The energizer earth system must be 10 m (33') from other earth systems.

**WARNING!** Do not use a mains power extension lead.

## 5 Turn on the mains power supply and view the output voltage on the output voltage lights

For detailed information, see page 18.

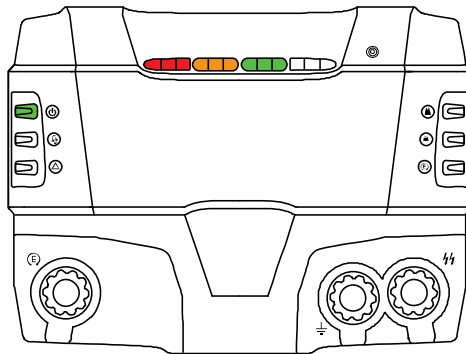

# More information on installation

## Selecting a site for the installation

Read all of the safety instructions in this manual and any relevant government, regional and local safety standards before installing the energizer.

Check that the site for the installation is where:

- a good earth can be obtained. For tips on constructing a good earth system, see the website (see energizer packaging for details).
- the earth system will be at least 10 m (33') from other earth systems (e.g. telephone, mains power or the earth system of another energizer).
- children and animals cannot interfere with the installation.

The energizer should be installed:

- inside or under cover.
- adjacent to the electric fence.
- preferably in the middle of the electric fence system.
- close to a mains power outlet.

### *WARNING!*

- Check your installation to ensure that it complies with all local safety regulations.
- *Europe* - When the temperature is below 5 °C, the energizer must be located in a shelter and must not be handled.

## Building an electric fence and an earth system

For a complete guide to building an electric fence and an earth system, visit the website (see energizer packaging for details).

---

*Note:* For this energizer, we recommend using at least **six** 2 m (6'6") earth rods in the earth system.

---

# Using the energizer

## Parts of the energizer

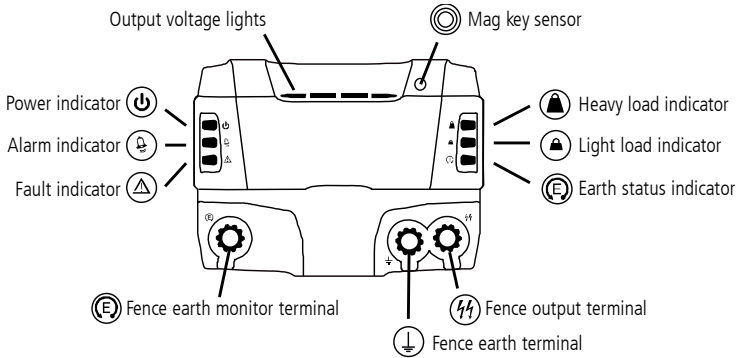

## Turning the energizer on

The energizer will be on as soon as it is plugged in to the mains power supply and switched on at the wall.

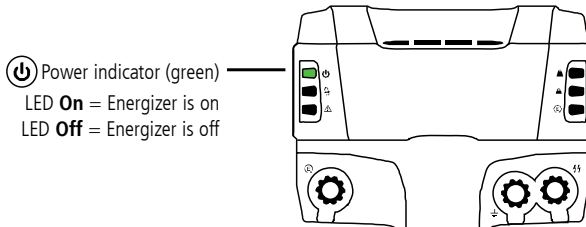

## Turning the energizer off

**WARNING!** The energizer will reactivate following a power failure, even if it was in standby mode before the power failure. The fence should be regarded as live at all times, regardless of whether the energizer is in standby mode or not. If you are working on a section of fence, isolate the section with a cut-out switch, or disconnect the energizer from the mains power supply.

To turn off the energizer completely, while working on a section of fence:

Switch the energizer off at the wall and disconnect it from the mains power supply.



## Using the mag key

You can use the mag key to put the energizer into standby mode and to turn it on from standby. To use the mag key, hold the mag key against the mag key sensor which is marked on the energizer case (⊙). The mag key sensor is located here:

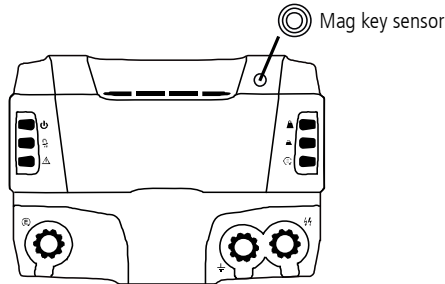

## Putting the energizer into standby mode

Instead of turning the energizer off at the wall, we recommend using the mag key to put the energizer into standby mode. In standby mode, the energizer is on, but there will be no output voltage at the fence output terminal.

To put the energizer into standby mode using the mag key:

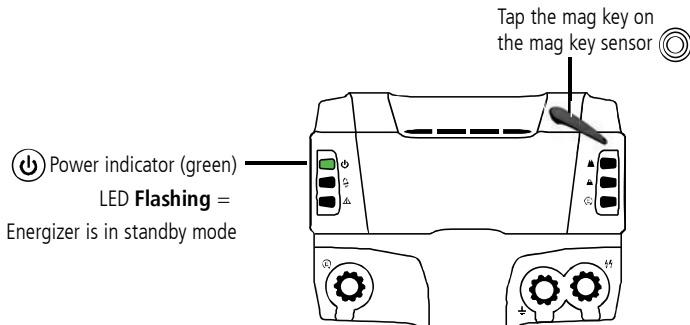

---

*Note:* Alternatively, the remote control can be used to put the energizer into standby mode. See the remote control's user manual. All user manuals are available on the website (see energizer packaging for details).

---

# Turning on the energizer from standby mode

To turn on the energizer from standby mode using the mag key:

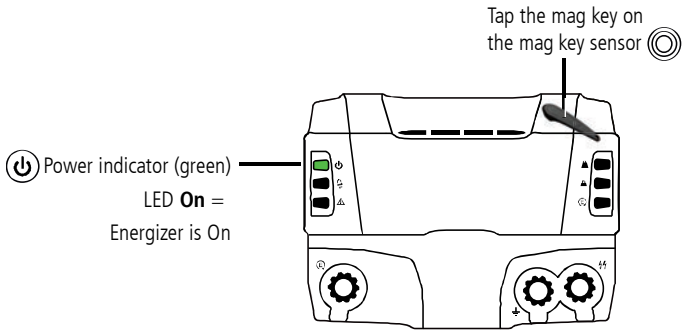

*Note:* Alternatively, the remote control can be used to turn the energizer on from standby mode. See the remote control's user manual. All user manuals are available on the website (see energizer packaging for details).

# Viewing the output voltage

The output voltage lights show the output voltage of the energizer. Each light segment represents 1 kV.



# Monitoring the performance of the electric fence

The following features allow you to monitor the performance of the electric fence.

## Responding to an alarm

If the energizer detects a sudden increase in the load on the fence, the alarm indicator (Ⓢ) will flash, the pulse rate will reduce to three seconds and the alarm buzzer may sound for up to 10 minutes.

This may occur:

- if a cutout switch is closed, connecting a heavily loaded section of the fence to the energizer.
- if a branch falls on the fence.
- if the fence or the lead out cable connecting the energizer to it experiences a sudden short to the ground.
- if an animal or person becomes entangled in the fence.

20 seconds after the fence becomes heavily loaded, the energizer will increase its output power to more effectively energise the fence.

When an alarm is issued, disconnect the energizer from the mains power supply, locate and remedy the fault, then turn on the energizer again.

---

*Note:* If a person touches the electric fence, there will be a 20 second time delay before the full energy of the energizer is delivered. This allows time for the person to move away from the fence.

---

# Interpreting the fence indicator lights

The fence indicator lights tell you when there is something wrong with your fence.

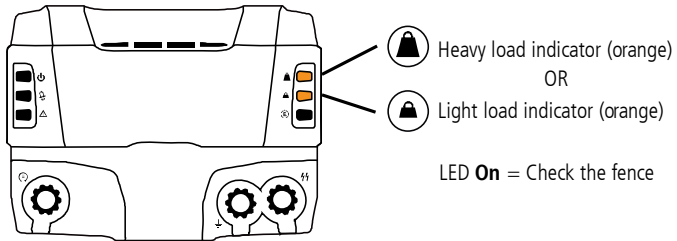

If the Heavy load indicator is on, disconnect the energizer from the mains power supply, then check the fence to see if a branch has fallen on it or something has become entangled in the fence. Check for shorting on the fence and on the lead out wire connecting the energizer to the fence. Use a Fault Finder or a Fence Remote with Fault Finder to assist you.

If the Light load indicator is on, check the fence to make sure that no grass or undergrowth is touching the fence.

## Monitoring the earth (optional)

The quality of the earth affects the fence voltage. The earth monitoring feature allows you to constantly see how the earth system is performing, in order to get the best results from your electric fence.

The earth monitoring feature works by comparing the voltage of the energizer's main earth system with the voltage of a separate earth rod. Ensure that the separate earth rod is at least 10 m (33') away from any other earth system including the energizer's main earth system.

Locate the earth rod in the opposite direction to the lead out wire. Drive one 2 m (6'6") earth rod into the ground. Use high-voltage, insulated underground fence cable and an earth clamp to connect the earth rod and the energizer's Fence earth monitor terminal.

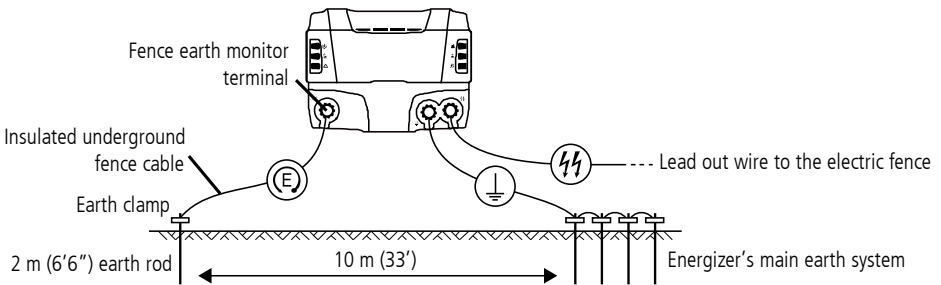

## Interpreting the earth status indicator

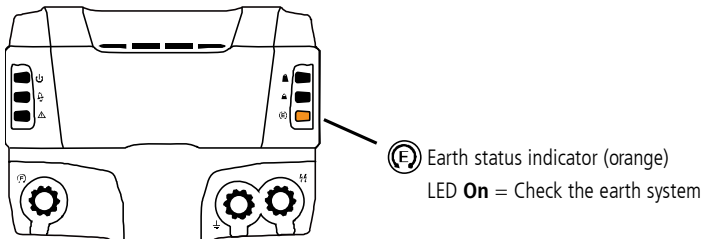

If the Earth status indicator is on, follow the advice on installing and maintaining an effective earth system, available on the website (see energizer packaging for details).

# Using the Fence Remote with Fault Finder (the remote control)

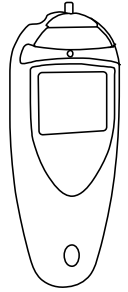

A Fence Remote with Fault Finder (remote control) can be purchased as an optional accessory. This will allow you to control the energizer remotely. The energizer and remote control must be programmed before they will work together.

## Programming the energizer and remote control

You need to set the energizer and remote control with the same 'address setting' in order for them to be able to communicate. The steps required are:

- 1 Disconnect the energizer from the mains power source and wait for 5 minutes before reconnecting it OR **hold** the mag key on the mag sensor for 1 second.
- 2 Go into the remote control's setup menu and select an address setting.
- 3 Transmit the address to the energizer.
- 4 Test to make sure that the energizer is obeying commands from the remote control.

Full instructions are provided in the user manual which came with your remote control.

---

*Note:* All user manuals are available on the website (see energizer packaging for details).

---

## Identifying the energizer's address setting

You may need to identify the energizer's address setting during troubleshooting. To view the energizer's address settings, disconnect the energizer from the mains power source and wait for 5 minutes before reconnecting it OR **hold** the mag key on the mag sensor for 1 second. The address will be displayed for 5 seconds. Make a note of the LEDs which are illuminated.

If all LEDs are illuminating in sequence back and forth, this means that the energizer is set to address zero (0) and has not been configured for use with the remote control.

For a complete list of available address settings, see the remote control's user manual.

# Troubleshooting

## Problems with the fence

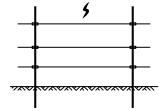

*The fence voltage is below 4 kV (the voltage required to control animals).*

### Fence faulty?

- 1 Check the fence using a Fault Finder or a Fence Remote with Fault Finder. These have a combined voltage and current meter which allow you to rapidly locate sources of current leakage. Alternatively, use a Digital Voltmeter.
- 2 Use cut-out switches to turn off the power to different sections of the fence. If the voltage on the fence increases when a section is turned off, investigate that section for possible faults.
- 3 Fix fault(s), as required.

### Earth system faulty?

- 1 Set up the earth monitoring feature and test the earth system (see page 21).
- 2 If the earth system is faulty, visit the website (see energizer packaging for details) for advice on installing and maintaining an effective earth system.

### Energizer faulty?

- 1 Check that the energizer is on.
- 2 Disconnect the fence wire from the energizer's fence output terminal.
- 3 Measure the voltage across the energizer terminals using a Fault Finder, Digital Voltmeter or a remote control handset.

If the energizer voltage is less than 6 kV, it may require servicing.

### Fence design (recent extensions to fence, poor fence layout, soil conditions)?

If the fence, earth system and energizer are all OK, ask your reseller for advice.

# Problems with the energizer

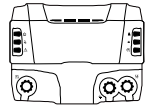

*There are no lights on the energizer.*

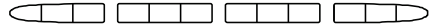

## Power supply or energizer faulty?

- 1 Check the power supply LED. If it is green, check that the power supply is firmly attached to the energizer and that the mains power supply is on. If it is red, the power supply is faulty and needs to be returned.
- 2 If the energizer is still not operating, it may require servicing.

*The Heavy load indicator is on.*



## A branch may have fallen on the fence or something else may be entangled in it?

Disconnect the energizer from the mains power supply, then check the fence.

## There may be a short on the fence or on the lead out cable connecting the energizer to the fence?

Check for shorting using a Fault Finder or a Fence Remote with Fault Finder to assist you. Fix fault(s) as required.

*The Light load indicator is on.*



## Grass or undergrowth may be touching the fence?

Check the fence and remove any material touching the fence.

*The Earth status indicator is on.*







## Earth system may be faulty?

Visit the website (see energizer packaging for details) for advice on installing and maintaining an effective earth system.

*The fault indicator is on. What do the fault codes mean?*

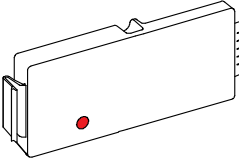

Fault code	Possible cause	Possible solution
Fault indicator is on and a red LED is illuminated on the power supply.  	Faulty power supply.	A replacement power supply is required. Return the power supply to your distributor.
Fault indicator is on and the red LEDs are illuminated. Other LEDs will also be illuminated (representing a fault code).  	Energizer malfunction. The energizer has a fault which may be affecting its performance.	Take a photo of the fault code being displayed and contact your distributor.
Fault indicator is on and the orange LEDs are illuminated.  	The energizer is overheating.	Check that the energizer has been mounted in a cool, well ventilated area. If this fault code persists, contact your distributor.

*The alarm indicator is flashing and the alarm buzzer is sounding.*



### **The energizer has detected a sudden increase in the load on the fence.**

This may occur:

- if a cutout switch is closed, connecting a heavily loaded section of the fence to the energizer.
- if a branch falls on the fence.
- if the fence or lead out cable connecting the energizer to it experiences a sudden short to the ground.
- if an animal or person becomes entangled in the fence.

Switch the energizer off, locate and remedy the fault then turn the energizer on again.

*The energizer is switching to standby mode unexpectedly.*

### **A neighbour's remote control may be affecting your energizer?**

Change your energizer's address setting using the remote control (see the remote control user's manual).

# Servicing

This energizer contains no user serviceable parts. It must be returned to a service agent appointed by Datamars Limited for repair. The mains power supply cord cannot be replaced. If the supply cord is damaged, the mains power supply should be scrapped.

# Warranty

This product is warranted against faulty material and workmanship for a period from the date of purchase. If a warranted defect occurs, return this product with proof of purchase to the place of purchase. Details of warranty periods and other terms applying are available at the place of purchase or at [www.datamars.com](http://www.datamars.com)

---

## *Note:*

- No responsibility is accepted for any accident or damage caused subsequent to any tampering with or modification to or misuse of this product, including (but not limited to) alterations made by anyone other than Datamars or its agents.
  - To the maximum extent permitted by law, this warranty is exclusive, personal to you and in lieu of all other warranties, representations or conditions relating to this product (whether express or implied and whenever arising) whether originating by statute, law, trade, custom or otherwise.
  - The product warranty is only valid in the original country of purchase. Any claims made in another country may incur full repair costs at the owner's expense.
-

# Product specifications

Power supply Use the 220-240 V mains power supply only

---

Power consumption 25 W

---

Maximum output voltage 10.3 kV @ 450  $\Omega$

---

Maximum output energy 14.2 J at 50  $\Omega$

---

Maximum stored energy 21 J

---

Product dimensions 370x275x150 mm (14½x11x6") WxHxD

---

Product weight 8.3 kg (18 lbs)

---

Values are typical and normal production tolerances of  $\pm 5\%$  should be allowed for.

# Información de seguridad

---

*Nota:* Este producto ha sido diseñado para el uso con cercas eléctricas para animales.

---

## Advertencias generales

### *¡ADVERTENCIA!*

- Este energizador no está destinado a ser usado por personas (inclusive niños) con capacidad reducida, tanto física como psíquica y sensorial o con falta de experiencia y conocimientos a no ser que hayan sido supervisadas o instruidas en cuanto al uso del energizador por una persona responsable de la seguridad de ellas.
- Se debería vigilar a los niños pequeños para asegurar que no jueguen con el energizador. La limpieza y el mantenimiento no debe ser realizado por niños in supervisión adulta.
- Apague el energizador antes de instalar o llevar a cabo cualquier trabajo en la cerca.
- Riesgo de choques eléctricos. Este energizador debería ser abierto y/o reparado sólo por personal cualificado.

## Advertencias específicas sobre este energizador

### *¡ADVERTENCIA!*

- *Europa* - Cuando la temperatura es menor a 5 °C, el energizador debe ubicarse en un sitio cerrado y no debe tocarse.
- El cable de suministro de corriente no puede ser reemplazado. Si dicho conductor está dañado, se debe reemplazar la fuente de alimentación.
- El energizador debe instalarse de manera segura usando cuatro tornillos que sean adecuados para la superficie de montaje.

# Explicación de los símbolos en el energizador



Lea todas las instrucciones antes del uso.



Este símbolo en el producto o en el embalaje indica que no se puede desechar el producto junto con los residuos domésticos. Es responsabilidad del usuario desechar el residuo del aparato entregándolo en un punto de recogida destinado al reciclaje de residuos de aparatos eléctricos y electrónicos. La recogida y el reciclaje por separado de sus residuos en el momento en el que Ud. se deshace de los mismos ayudarán a preservar los recursos naturales y garantizarán que el reciclaje se realice de modo inocuo para la salud de las personas y el medio ambiente. Si desea obtener mayor información sobre los puntos de recogida para el reciclaje de residuos de aparatos, póngase en contacto con las autoridades locales de su ciudad, el servicio de eliminación de residuos domésticos o la tienda donde adquirió el producto.



El energizador dispone de un aislamiento doble (aislamiento de protección).



Los energizadores marcados con este símbolo son unidades de cercas eléctricas con temporizadores ajustados a 20 segundos de retardo.



Esta unidad incorpora una conexión a tierra con fines funcionales solamente.

## Definiciones de términos especiales

*Energizador:* Un aparato que está diseñado para enviar periódicamente impulsos de voltaje a una cerca que está conectada al mismo.

*Cerca:* Una barrera para animales o para fines de seguridad que consta de uno o más conductores tales como alambres de metal, varillas o barandillas.

*Cerca eléctrica:* Una cerca con uno o más conductores eléctricos, aislada de la tierra y a la cual se aplican impulsos eléctricos desde un energizador.

*Circuito de cerca:* Todos los componentes conductivos de un energizador que están conectados o pueden ser conectados galvánicamente a los terminales de salida.

*Varilla (o electrodo) de toma a tierra:* Una estructura de metal enterrada en el suelo cerca del energizador que está conectada eléctricamente al terminal de toma a tierra del energizador y que es independiente de otros sistemas de toma a tierra.

*Cable de conexión:* un conductor eléctrico que se utiliza para conectar el energizador a una cerca eléctrica o al electrodo (a la varilla) de toma a tierra.

*Cerca eléctrica para animales:* Una cerca eléctrica utilizada para mantener los animales dentro de una determinada área o excluirlos de la misma.

## Requisitos para cercas eléctricas para animales

### En cumplimiento del Anexo BB Sección BB.1 de EN 60335-2-76

Las cercas eléctricas para animales y el equipo auxiliar han de ser instalados, manipulados y mantenidos de tal manera que no representen ningún peligro/representen un peligro mínimo para personas, animales o su entorno.

Se deberán evitar construcciones de cercas eléctricas para animales donde podrían enredarse o quedar enganchados personas o animales.

*¡ADVERTENCIA!* Evite el contacto con los alambres de la cerca especialmente con la cabeza, el cuello o el torso. No suba, traspase ni pase por debajo de una cerca de alambres múltiples. Utilice una puerta o un punto de cruce diseñado a tal fin.

Una cerca eléctrica para animales no deberá ser conectada a dos energizadores diferentes o a circuitos de cercas independientes del mismo energizador.

La distancia entre los alambres de dos cercas eléctricas y que están las dos alimentadas por energizadores separados e independientemente sincronizados tiene que ser de 2,5 m como mínimo. Si este espacio ha de ser cerrado se han de utilizar a este propósito materiales no conductivos o una barrera metálica aislada.

Tanto el alambre de espino como el alambre de arista viva no deberán ser electrificados por un energizador.

Una cerca no electrificada con alambre de púas o de arista viva puede ser utilizada para apoyar o complementar un alambre o más hilos electrificados de una cerca eléctrica para animales. Los dispositivos de apoyo para los alambres electrificados deben ser construidos de tal manera que entre dichos alambres y el plano vertical de los alambres no electrificados quede una distancia mínima de 150 mm . El alambre de espino y el alambre de arista viva deberán ser conectados a tierra en intervalos regulares.

Siga nuestras recomendaciones relativas a la toma a tierra.

Entre el electrodo (la varilla) de toma a tierra del energizador y otros elementos de conexión de sistemas de toma a tierra, como por ejemplo la tierra de protección de sistemas de suministro de corriente o la toma a tierra de sistemas de telecomunicaciones, tiene que haber una distancia mínima de 10 m.

Los cables de conexión en edificios deberán ser debidamente aislados de elementos estructurales del edificio conectados a tierra. A tal fin se pueden usar cables aislados de alto voltaje.

Cables de conexión subterráneos han de ser colocados en un tubo de material aislante. Alternativamente se pueden usar cables aislados de alto voltaje. Los cables



de conexión han de ser protegidos de pezuñas o cascos de animales o de neumáticos de vehículos hundiéndose en el terreno.

Los cables de conexión no deben ser instalados en el mismo tubo junto con cables de corriente de la red, cables de comunicación o de datos.

Los cables de conexión y los alambres de cercas eléctricas para animales no deben pasar por encima de líneas aéreas de suministro de corriente o de comunicación.

Siempre que sea posible, evite cruces con líneas aéreas de suministro de corriente. Si el cruce no se puede evitar, tiene que efectuarse debajo de la línea de suministro de corriente y en ángulos de 90° a ser posible.

Si los cables de conexión y los alambres de cercas eléctricas para animales están instalados cerca de una línea aérea de suministro de corriente, las distancias no deben ser inferiores a las de la tabla a continuación.

*Distancias mínimas desde líneas de suministro de corriente para cercas eléctricas para animales*

<b>Voltaje de la línea de corriente</b>	<b>Distancia</b>
≤1000 V	3 m
>1000 V to ≤33 000 V	4 m
>33 000 V	8 m

Si los cables de conexión y alambres de las cercas eléctricas están instalados cerca de una línea aérea de suministro de corriente, su altura por encima del suelo no deberá exceder los 3 m. Esta altura se aplica a cercas eléctricas de ambos lados de la proyección ortogonal del conductor más extremo de la línea de suministro de corriente en la superficie del suelo para una distancia de hasta

- 2 m para líneas de suministro de corriente con un voltaje nominal inferior a los 1000 V.
- 15 m para líneas de suministro de corriente con un voltaje nominal superior a los 1000 V.

Cercas eléctricas para espantar pájaros, cercar animales domésticos o para acostumbrar animales tales como vacas tienen que ser alimentados sólo por energizadores de bajo rendimiento para obtener un resultado satisfactorio y seguro.

Si se desean usar cercas eléctricas para apartar pájaros de edificios, no se debe conectar ningún alambre de cerca eléctrica al electrodo (a la varilla) de toma a tierra del energizador. En cada punto donde personas podrían entrar en contacto con los hilos conductores, se ha de fijar un rótulo de advertencia de peligro.

Si una cerca eléctrica para animales cruza un camino público, instale en la cerca eléctrica para animales una puerta no electrificada o un paso en el lugar del cruce. En todo cruce de este tipo, hay que fijar rótulos de advertencia de peligro en los alambres electrificados.

En todas las secciones de cercas eléctricas para animales que pasan a lo largo de vías o caminos públicos se deberán fijar debidamente y en intervalos regulares rótulos de advertencia de peligro en los postes o en los alambres de las cercas.

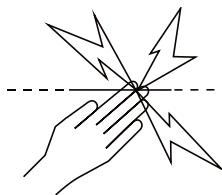

- El tamaño mínimo de los rótulos de advertencia de peligro tiene que ser de 100 x 200 mm.
- El color de fondo para ambos lados del rótulo de advertencia de peligro tiene que ser amarillo. La inscripción en el rótulo tiene que ser de color negro. Puede elegir entre dos variantes:  
o el texto diciendo "¡ATENCIÓN!: Cerca eléctrica".
- La inscripción tiene que ser indeleble, figurar en ambos lados del rótulo de advertencia y tener una altura mínima de 25 mm.



Asegúrese de que todo el equipo auxiliar alimentado por la corriente de la red y conectado al circuito de cercas eléctricas para animales disponga de un grado de aislamiento entre el circuito de cerca y el suministro de corriente de la red equivalente al grado de aislamiento que brinda el energizador.

El equipo auxiliar deberá estar protegido de la intemperie, a no ser que el equipo sea certificado por el fabricante para el uso al aire libre y que el grado mínimo de protección sea de IPX4.

# Índice de preguntas y respuestas

¿Cómo conecto el energizador a la cerca?	Página 39
¿Dónde puede conseguir información acerca de cómo construir una cerca eléctrica?	Página 42
¿Para que sirve la llave magnética?	Página 43
¿Cómo sé cuál es el voltaje de salida del energizador?	Página 45
¿Qué puedo hacer si suena la alarma del energizador?	Página 46
El indicador de cerca  o  está encendido. ¿Qué debo hacer?	Página 47
¿Cómo activo la función de monitoreo de toma a tierra?	Página 47
¿Cómo configuro mi control remoto para que funcione con el energizador?	Página 49
Hay un problema con la cerca, el energizador o el control remoto	Página 51
El indicador de fallas  está encendido. ¿Qué debo hacer?	Página 52

# 1 Desempaque el equipo

Revise que cuente con todos estos artículos. Si falta algo, póngase en contacto con su proveedor.

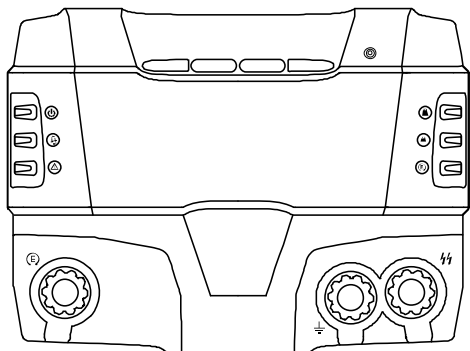

Energizador

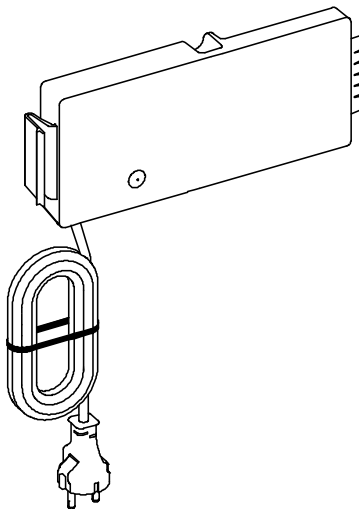

Suministro de corriente de la red



Llave magnética

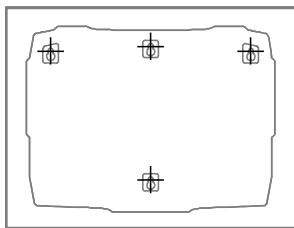

Plantilla para el montaje

## 2 Revise que la fuente de alimentación esté conectada

*¡ATENCIÓN!* La fuente de alimentación debe conectarse de manera segura al energizador **antes** de encender el suministro de corriente.

1.

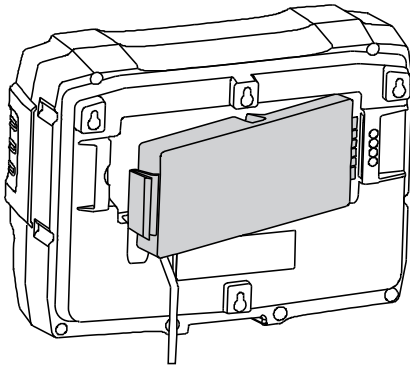

2.  ¡Clic!

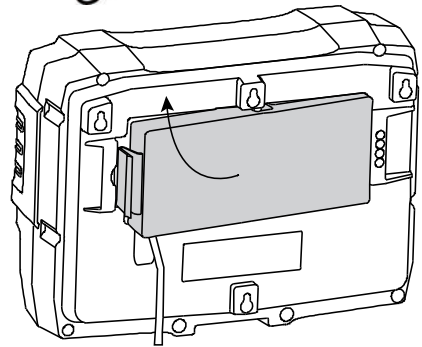

*¡ADVERTENCIA!* Solo use la fuente de alimentación incluida con este energizador o un reemplazo original.



## 4 Conecte el energizador a la cerca, el sistema de tierra y el suministro de corriente de la red

Para instrucciones detalladas acerca de cómo construir un sistema de tierra y cerca eléctrica, visite el sitio web (consulte el paquete del energizador para los detalles).

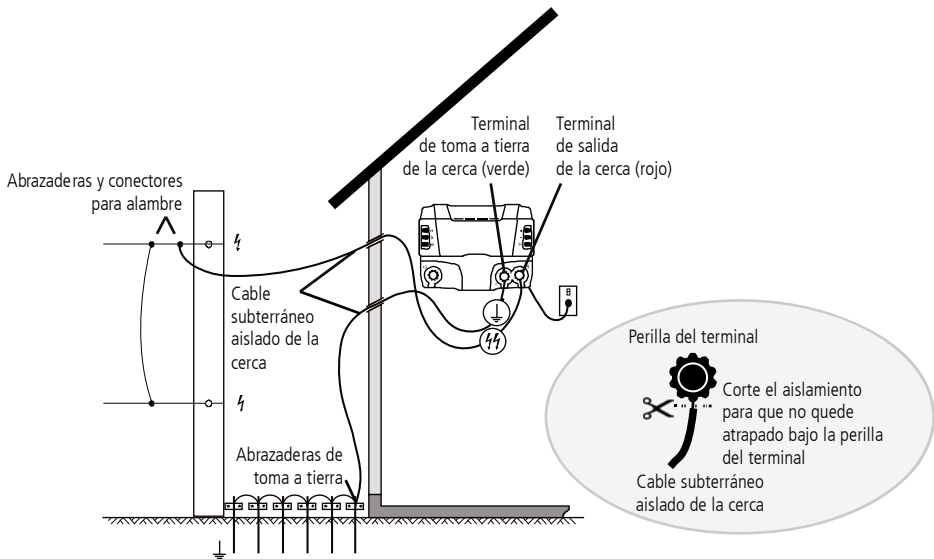

Sistema de toma a tierra con al menos seis varillas de 2 m.

*Nota:* El sistema de toma a tierra del energizador debe instalarse a no menos de 10 m de otros sistemas de tierra.

**¡ADVERTENCIA!** No utilice ningún cable prolongador o extensión de corriente.

## 5 Encienda el suministro eléctrico y vea el voltaje de salida en las luces de voltaje de salida

Para mayor información, consulte la página 45.

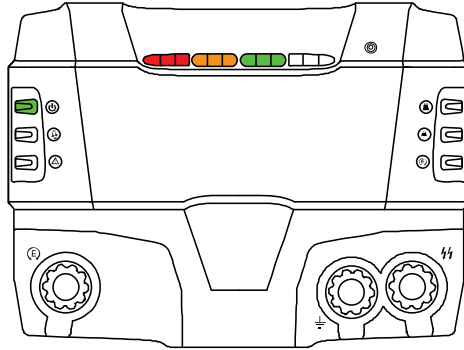



# Más información acerca de la instalación

## Elegir un lugar para la instalación

Lea todas las instrucciones de seguridad en este manual y las normas de seguridad gubernamentales y regionales de su país antes de instalar el energizador.

Revise que en el sitio de instalación:

- ☑ sea posible obtener una buena toma a tierra. Para consejos sobre cómo construir un buen sistema de tierra, consulte el sitio web (vea el paquete del energizador para más detalles).
- ☑ el sistema de toma a tierra esté por lo menos a 10 m de otros sistemas de toma a tierra (es decir, de líneas de teléfono y de suministro de corriente o de sistemas de toma a tierra de otros energizadores).
- ☑ no sea posible que niños y animales tengan contacto con la instalación.

El energizador debería instalarse:

- ☑ en interiores o bajo techo.
- ☑ junto a la cerca eléctrica.
- ☑ de preferencia al centro del sistema de cercado eléctrico.
- ☑ junto a un enchufe de corriente.

### *¡ADVERTENCIA!*

- Controle si su instalación de cerca cumple con todas las instrucciones y normas de seguridad de su región o de su país.
- *Europa* - Cuando la temperatura es menor a 5 °C, el energizador debe ubicarse en un sitio cerrado y no debe tocarse.

# Cómo construir un sistema de tierra y cerca eléctrica

Para instrucciones detalladas acerca de cómo construir un sistema de tierra y cerca eléctrica, visite el sitio web (consulte el paquete del energizador para los detalles).

*Nota:* Para este energizador, recomendamos usar al menos **seis** varillas de toma a tierra de 2 m.

## Uso del energizador

### Partes del energizador

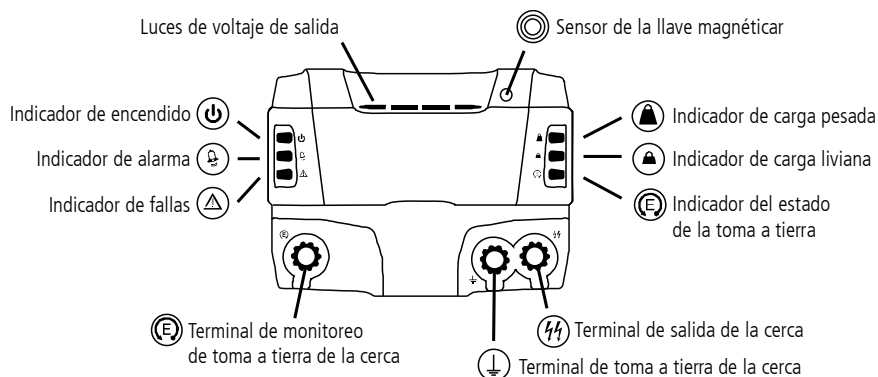

### Cómo encender el energizador

El energizador se activará tan pronto se enchufe al suministro de corriente y se encienda en la pared.

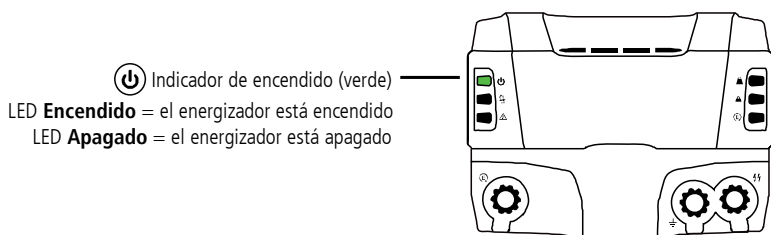

## Cómo apagar el energizador

*¡ADVERTENCIA!* El energizador volverá a encenderse después de una interrupción de corriente, incluso si estaba en modo de reserva antes de la interrupción de corriente. La cerca debe ser considerada como viva en todo momento, independientemente de que esté en modo de reserva o no. Si Ud. está trabajando en una sección de la cerca, aíse dicha sección con un interruptor cortacorriente o desconecte el energizador del suministro de corriente.

Para apagar el energizador por completo, mientras trabaja en una sección de la cerca:

Apague el energizador y desconéctelo del suministro de corriente.

## Uso de la llave magnética

Puede usar la llave magnética para colocar el energizador en modo de reserva y para encenderlo desde el modo de reserva. Para usar la llave magnética, sostenga la llave contra el sensor de llave magnética, marcado en la caja del energizador con el icono

☉. El sensor de llave magnética está ubicado aquí:

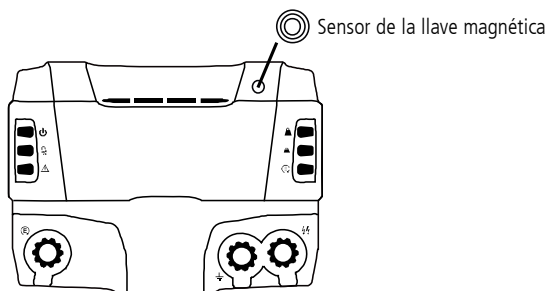

## Cómo colocar el energizador en el modo de reserva ('standby')

En vez de apagar el energizador desde la pared, recomendamos usar la llave magnética para colocar el energizador en el modo de reserva. En el modo de reserva, el energizador permanece encendido, pero no habrá voltaje de salida en el terminal de salida a la cerca.

Para colocar el energizador en el modo de reserva usando la llave magnética:

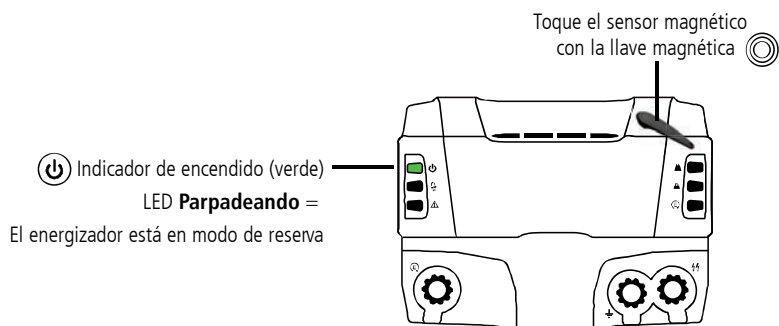

---

*Nota:* Como alternativa, puede usarse el control remoto para colocar el energizador en modo de reserva. Consulte el manual del usuario del control remoto. Todos los manuales de usuario están disponibles en el sitio web (vea el paquete del energizador para más detalles).

---

# Cómo encender el energizador desde el modo de reserva

Para encender el energizador desde el modo de reserva usando la llave magnética:

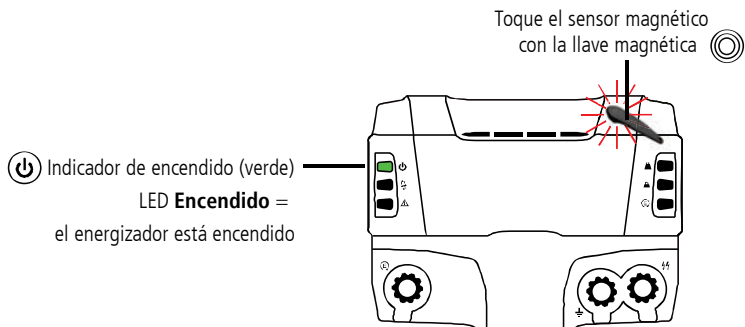

*Nota:* Como alternativa, puede usarse el control remoto para encender el energizador desde el modo de reserva. Consulte el manual del usuario del control remoto. Todos los manuales de usuario está disponibles en el sitio web (vea el paquete del energizador para más detalles).

# Cómo ver el voltaje de salida

Las luces del voltaje de salida muestran el voltaje de salida del energizador. Cada segmento de luz representa 1 kV.



# Cómo monitorear el rendimiento de la cerca eléctrica

Las funciones siguientes permiten monitorear el rendimiento de la cerca eléctrica.

## Respuesta a una alarma

Si el energizador detecta un incremento repentino en la carga a la cerca, empezará a parpadear el indicador de la alarma , se reducirá la tasa de impulsos a tres segundos y el timbre de la alarma sonará por hasta 10 minutos.

Esto puede ocurrir:

- si se cierra un interruptor de circuito, conectando una sección con carga pesada de la cerca al energizador.
- si cae una rama sobre la cerca.
- si la cerca o el cable de salida que conecta el energizador a la cerca experimenta un corto a tierra repentino.
- si un animal o persona se enreda en la cerca.

20 segundos después de que la cerca experimente una carga pesada, el energizador incrementará su potencia de salida para energizar con mayor eficacia la cerca.

Cuando se produce una alarma, desconecte el energizador del suministro de corriente de la red, ubique y solucione el problema y, luego, encienda el energizador de nuevo.

---

*Nota:* Si una persona toca la cerca eléctrica, se producirá un retraso de 20 segundos antes de que se produzca la energía completa del energizador. Esto permite que la persona tenga tiempo de retirarse de la cerca.

---

# Cómo interpretar las luces indicadoras de la cerca

Las luces indicadoras de la cerca le avisan cuando algo anda mal con su cerca.

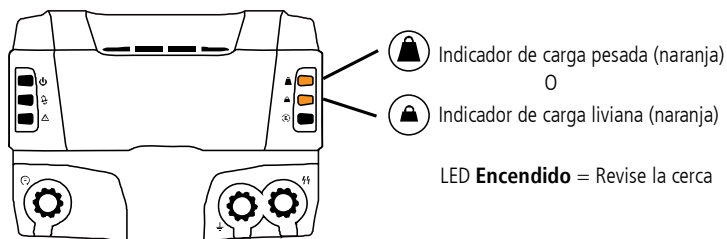

Si el indicador de carga pesada está encendido, desconecte el indicador del suministro de corriente y revise si ha caído una rama sobre la cerca o algo se ha enredado en ella. Compruebe haciendo corto circuito sobre la cerca y en el cable de salida del energizador a la cerca. Use un detector de fallas o un control remoto con detector de fallas para ayudarlo.

Si el indicador de carga liviana está encendido, revise que no haya pasto o matorrales tocando la cerca.

## Monitoreo de la toma a tierra

La calidad de la toma a tierra influye en el voltaje de la cerca. La función de monitoreo de la toma a tierra le permite comprobar constantemente el estado del sistema de tierra, para así obtener los mejores resultados de su cerca eléctrica.

La función de monitoreo de la toma a tierra funciona comparando el voltaje del sistema principal de toma a tierra del energizador con el de una varilla de toma a tierra separada. Asegúrese de que la varilla de toma a tierra separada esté por lo menos a 10 m de cualquier otro sistema de toma a tierra, incluido el sistema de toma a tierra principal del energizador.

Posicione la varilla de toma a tierra en el sentido opuesto al alambre de salida. Entierre una varilla de toma a tierra de 2 m en el suelo. Utilice un cable aislado

subterráneo de alta tensión y una abrazadera de toma a tierra para conectar la varilla de toma a tierra al terminal de monitoreo de toma a tierra del energizador.

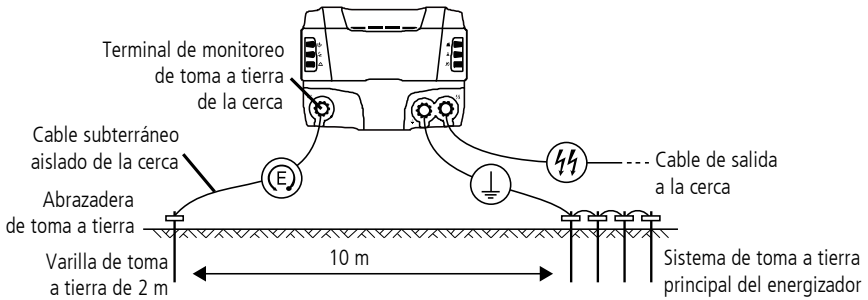

## Cómo interpretar el indicador de estado de la tierra

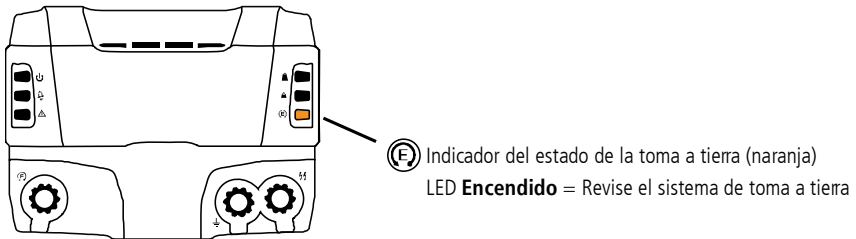

Si el indicador de estado de la toma a tierra está encendido, siga los consejos acerca de la instalación y el mantenimiento de un sistema de tierra efectivo, disponible en el sitio web (consulte el paquete del energizador para más detalles).



# Cómo usar el control remoto para cercas con detector de fallas (el control remoto)

Es posible comprar el control remoto para cercas con detector de fallas como un accesorio opcional. Con él, podrá controlar el energizador de manera remota. El energizador y el control remoto deben programarse para que funcionen juntos.

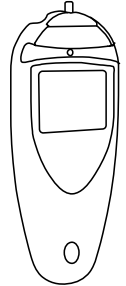

## Cómo programar el energizador y el control remoto

Debe configurar el energizador y el control remoto con el mismo "ajuste de dirección" para que puedan comunicarse. Siga estos pasos:

- 1 Desconecte el energizador del suministro de corriente y espere 5 minutos antes de reconectarlo O sostenga la llave magnética en el sensor magnético durante 1 segundo.
- 2 Abra el menú de configuración del control remoto y seleccione la opción de dirección.
- 3 Transmita la dirección al energizador.
- 4 Compruebe el energizador para asegurarse de que este obedece los comandos del control remoto.

Las instrucciones completas están incluidas en el manual de usuario que vino con su control remoto.

---

*Nota:* Todos los manuales de usuario está disponibles en el sitio web (vea el paquete del energizador para más detalles).

---

## Cómo identificar el ajuste de dirección del energizador

Es posible que sea necesario identificar el ajuste de dirección del energizador durante la Resolución de problemas. Para ver el ajuste de dirección del energizador, desconecte el energizador del suministro de corriente y espere 5 minutos antes de reconectarlo O **sostenga** la llave magnética en el sensor magnético durante 1 segundo. La dirección se mostrará durante 5 segundos. Observe las luces LED que estén iluminadas.

Si todas se encienden en secuencia, de un lado para otro, esto quiere decir que el energizador está configurado con la dirección cero (0), y que no se ha ajustado para usarse con el control remoto.

Para una lista completa de las direcciones disponibles, consulte el manual de usuario del control remoto.

# Solución de problemas

## Problemas con la cerca

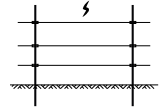

*El voltaje de la cerca es inferior a 4 kV (el voltaje necesario para controlar animales).*

### ¿La cerca tiene una falla?

- 1 Revise la cerca usando el detector de fallas o un control remoto con detector de fallas. Estos medidores combinados de voltaje y corriente le permiten localizar rápidamente fugas existentes. Alternativamente utilice un voltímetro digital.
- 2 Utilice un interruptor cortacorriente para apagar el suministro de corriente de las diferentes secciones de la cerca. Si el voltaje en la cerca aumenta cuando una sección determinada está apagada, controle esta sección por posibles fallas.
- 3 Repare o solucione las fallas, según sea necesario.

### ¿El sistema de toma a tierra tiene una falla?

- 1 Configure la función de monitoreo de toma a tierra y compruebe el sistema (consulte la página 47).
- 2 Si hay una falla en el sistema de toma a tierra, visite el sitio web (vea el paquete del energizador para más detalles) para consultar los consejos sobre instalación y mantenimiento de un sistema de toma a tierra efectivo.

### ¿El energizador tiene una falla?

- 1 Verifique que el energizador esté encendido.
- 2 Desconecte el alambre de la cerca del terminal de salida del energizador.
- 3 Mida el voltaje en los terminales del energizador mediante un detector de fallas, un voltímetro digital o un mando a distancia portátil.

Si el voltaje es inferior a los 6 kV, el energizador podría necesitar reparación.

### ¿Dudas sobre el diseño de la cerca (extensiones recientes, diseño no ideal, condiciones de la tierra)?

Si la cerca, el sistema de toma a tierra y el energizador están en buen estado, pregúntele a su distribuidor para recibir consejos.

# Problemas con el energizador

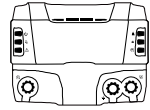

*Ninguna luz indicadora está parpadeando en el energizador.*

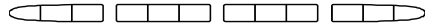

## ¿La fuente de alimentación o el energizador presentan fallas?

- 1 Revise la luz LED de la fuente de alimentación. Si es verde, revise que la fuente de alimentación se ajuste adecuadamente al energizador y que el suministro de corriente esté encendido. Si es roja, la fuente de alimentación tiene una falla y debe enviarse a reparación.
- 2 Si el energizador sigue sin funcionar, podría necesitar reparación.

*El indicador de carga pesada está encendido.*



**¿Es posible que haya caído una rama sobre la cerca o hay algo enredado en ella?**

Desconecte el energizador del suministro de corriente y revise la cerca.

**¿Es posible que haya un corto circuito en la cerca o en el cable de salida del energizador a la cerca?**

Revise con un detector de fallas o un control remoto con detector de fallas para ayudarlo. Repare o solucione las fallas, según sea necesario.

*El indicador de carga ligera está encendido.*



**¿Hay pasto o matorrales tocando la cerca?**

Revise la cerca y retire cualquier material que toque la cerca.

*El indicador de estado de la toma a tierra está encendido.*





## ¿El sistema de toma a tierra tiene una falla?

Visite el sitio web (vea el paquete del energizador para más detalles) para consultar los consejos sobre instalación y mantenimiento de un sistema de toma a tierra efectivo.

*El indicador de fallas está encendido. ¿Qué quieren decir los códigos de fallas?*

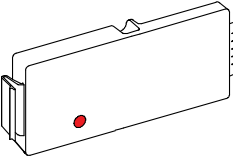
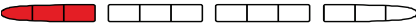

Código de falla	Posible causa	Posible solución
<p>El indicador de fallas está encendido y hay una luz LED roja iluminada en la fuente de alimentación.</p> 	<p>La fuente de alimentación tiene una falla.</p>	<p>Es necesario reemplazar la fuente de alimentación. Envíe la fuente de alimentación a su distribuidor.</p>
<p>El indicador de fallas está encendido y las luces LED rojas están iluminadas. Otras luces LED se iluminarán también (esto representa el código de falla).</p> 	<p>Falla en el energizador. El energizador tiene una falla que posiblemente afecte su rendimiento.</p>	<p>Tome una foto del código que se muestra y contacte a su distribuidor.</p>
<p>El indicador de fallas está encendido y las luces LED anaranjadas están iluminadas.</p> 	<p>El energizador se está sobrecalentando.</p>	<p>Revise que el energizador se haya instalado en un área bien ventilada y fresca. Si este código de falla persiste, contacte a su distribuidor.</p>

*El indicador de alarma parpadea y suena el timbre de la alarma.*



## **El energizador ha detectado un incremento repentino en la carga a la cerca.**

Esto puede ocurrir:

- si se cierra un interruptor de circuito, conectando una sección con carga pesada de la cerca al energizador.
- si cae una rama sobre la cerca.
- si la cerca o el cable de salida que conecta el energizador a la cerca experimenta un corto a tierra repentino.
- si un animal o persona se enreda en la cerca.

Apague el energizador y ubique y remedie la falla. Luego, encienda el energizador de nuevo.

*El energizador pasa a modo de reserva de manera inesperada.*

## **¿El control remoto del vecino afecta su energizador?**

Cambie el ajuste de dirección de su energizador usando el control remoto (vea el manual del usuario de su control remoto).

# Servicio

Este energizador no contiene piezas de las cuales el usuario puede llevar a cabo el servicio. Debe enviarlo a un agente de servicio certificado por Datamars Limited para su reparación. El cable de suministro de corriente no puede ser reemplazado. Si dicho cable está dañado, se debe reemplazar la fuente de alimentación por completo.

# Garantía

La garantía de este producto cubre defectos de materiales y de fabricación durante un periodo a partir de la fecha de la compra. Si ocurre un defecto cubierto por la garantía, devuelva este producto junto el comprobante de la compra al lugar de la compra.

Detalles relativos a periodos de garantía y otras condiciones están disponibles en el lugar de la compra o en [www.datamars.com](http://www.datamars.com)

---

## *Nota:*

- No se asume ninguna responsabilidad por cualquier tipo de accidente o daño debidos a una manipulación indebida, a una modificación no autorizada o a un uso incorrecto de este producto incluidos (pero no limitados a) reparaciones o cambios que no hayan sido efectuados por Datamars o sus agentes.
- Hasta la máxima extensión permitida por la ley, esta garantía es exclusiva, personal para Ud. y reemplaza todas las demás garantías, representaciones o condiciones relativas a este producto (de manera expresa o implicada cada vez que surge) que tienen su origen en estatutos, leyes, comercio, uso u otro.
- La garantía de este producto solo es válida en el país donde se compró. Los reclamos hechos en otros países podrían incurrir en gastos de reparación a expensas del propietario.

---

## Datos técnicos

Suministro de corriente	Use solo la fuente de alimentación de 220-240 V
Consumo de corriente	25 W
Voltaje máximo de salida	10,3 kV @ 450 $\Omega$
Energía máxima de salida	14,2 J con 50 $\Omega$
Energía máxima almacenada	21 J
Dimensiones del producto	370x275x150 mm (HxAxP)
Peso del producto	8,3 kg

Se trata de valores típicos. Se deberían tener en cuenta tolerancias de fabricación normales de  $\pm 5\%$ .

# Consignes de sécurité

*Remarque* : ce produit a été conçu pour une utilisation avec des clôtures électriques pour animaux.

## Avertissements généraux

### *ATTENTION !*

- Cet électrificateur ne doit en aucun cas être manipulé ou utilisé par des personnes présentant des capacités physiques, sensorielles ou mentales réduites (ceci s'applique également aux enfants) ou ne disposant pas des connaissances et de l'expérience requises, à moins que ces personnes soient supervisées ou aient reçu des instructions concernant l'utilisation de l'électrificateur par une personne responsable de leur sécurité.
- Les enfants doivent être surveillés afin de s'assurer qu'ils ne jouent pas avec l'électrificateur. Le nettoyage et la maintenance par l'utilisateur ne doivent pas être effectués par des enfants sans supervision.
- Déconnecter l'électrificateur avant tout travail d'installation ou toute autre intervention sur la clôture.
- Risque de choc électrique ! L'électrificateur ne doit être ouvert ou réparé que par du personnel qualifié.

## Avertissements spécifiques à cet électrificateur

### *ATTENTION !*

- *Europe* : lorsqu'il fait moins de 5 °C, l'électrificateur doit être monté à l'abri des intempéries et ne doit pas être manipulé.
- Le câble d'alimentation ne peut pas être remplacé. Si le câble est endommagé, le bloc d'alimentation électrique doit être mis au rebut.
- L'électrificateur doit être solidement monté à l'aide de quatre vis adaptées à la surface de montage.



# Explication des symboles présents sur l'électrificateur

Marquage de conformité

pour PEL A15Xi

« **APAVE 1X00381-001/A** »

pour Speedrite A15Xi

« **APAVE 1X00381-001/B** »

Ce produit est conforme aux normes suivantes : NF EN 60335-2-76



Lisez toutes les instructions avant utilisation.



La présence de ce symbole sur le produit ou son emballage indique que ce produit ne doit pas être jeté avec les autres déchets. Il est de votre

responsabilité de vous débarrasser de vos déchets d'équipements en les apportant à un point de collecte désigné pour le recyclage des déchets d'équipements électriques et électroniques. La collecte et le recyclage séparés de vos déchets d'équipements au moment de leur élimination contribueront à préserver les ressources naturelles et à garantir un recyclage respectueux de l'environnement et de la santé humaine. Pour plus d'informations sur les points de collecte, contactez le service de recyclage de votre ville ou le distributeur auprès duquel vous avez acheté le produit.



Le présent électrificateur est de conception à isolation double.



Les électrificateurs pourvus de ce symbole représentent des électrificateurs de clôture à temporisation disposant d'un temps de retard de 20 secondes.



Ce dispositif comprend une connexion à la terre à des fins de bon fonctionnement uniquement.

## Définitions des termes techniques

*Électrificateur* – Appareil conçu pour envoyer régulièrement des impulsions électriques à la clôture qui y est connectée.

*Clôture* – Barrière utilisée pour les animaux ou pour des raisons de sécurité et constituée d'un ou de plusieurs conducteurs tels que des fils métalliques, des piquets ou une grille.

*Clôture électrique* – Barrière comprenant un ou plusieurs conducteurs électriques, isolée de la terre et soumise à des impulsions électriques générées par un électrificateur.

*Circuit de la clôture* – Ensemble des pièces ou composants conducteurs d'un électrificateur connectés ou destinés à être connectés galvaniquement aux bornes de sortie.

*Prise de terre* – Structure métallique enfoncée dans le sol à proximité d'un électrificateur et connectée électriquement à la borne de terre de l'électrificateur, indépendamment de tout autre système de mise à la terre.

*Fil de connexion* – Conducteur électrique utilisé pour connecter l'électrificateur à la clôture électrique ou à la prise de terre.

*Clôture électrique pour animaux* – Clôture électrique utilisée pour contenir des animaux à l'intérieur ou à l'extérieur d'un endroit précis.

# Exigences pour les clôtures électriques pour animaux

Conformément à l'Annexe BB Section BB.1 de la norme IEC 60335-2-76

Les clôtures électriques pour animaux et leurs équipements auxiliaires doivent être installés, utilisés et entretenus de manière à réduire les dangers pour les personnes, les animaux ou leur environnement.

Les constructions de clôtures électriques pour animaux dans lesquelles les animaux ou les personnes risquent de se retrouver empêtrés doivent être évitées.

*ATTENTION!* Éviter d'entrer en contact avec les fils de clôture électrique, en particulier avec la tête, le cou ou le torse. Ne pas passer au-dessus, en dessous ni entre les fils d'une clôture électrique à fils multiples. Utiliser une porte ou un point de passage construit spécialement.

Une clôture électrique pour animaux ne doit pas être alimentée par deux électrificateurs différents ou par des circuits de clôture indépendants du même électrificateur.

Pour deux clôtures électriques pour animaux différentes, chacune étant alimentée par un électrificateur différent avec sa propre base de temps, la distance entre les fils des deux clôtures électriques pour animaux doit être d'au moins 2,5 m. Si cet espace doit être fermé, on doit le faire au moyen de matériaux électriquement non-conducteurs ou d'une séparation métallique isolée.

Les fils de fer barbelés ou autre fils similaires ne doivent pas être électrifiés par un électrificateur.

Une clôture non électrifiée incorporant des fils de fer barbelés ou autres fils similaires peut être utilisée comme support pour un ou plusieurs fils électrifiés décalés d'une clôture électrique pour animaux. Les dispositifs de support pour les fils électrifiés doivent être construits de manière à assurer que ces fils sont positionnés à une

distance minimale de 150 mm du plan vertical des fils non électrifiés. Le fil de fer barbelé et tout autre fil similaire doit être mis à la terre à intervalles réguliers.

Suivre nos recommandations pour ce qui concerne la mise à la terre.

Une distance d'au moins 10 m doit être maintenue entre l'électrode de terre de l'électrificateur et toute autre partie connectée du système de mise à la terre telles que la terre de protection du réseau d'alimentation ou la terre de réseau de télécommunication.

Les fils de raccordement qui sont posés à l'intérieur de bâtiments doivent être isolés de manière efficace des éléments des structures à la terre du bâtiment. Ceci peut être effectué en utilisant un câble isolé à haute tension.

Les fils de raccordement qui sont enterrés doivent être placés à l'intérieur de conduits en matériaux isolants ou un câble à haute tension isolé d'une autre manière doit être utilisé. Il faut prendre soin d'éviter les dommages causés aux fils de raccordement par les effets des sabots des animaux ou les roues des tracteurs qui s'enfoncent dans le sol.

Les fils de raccordement ne doivent pas être installés dans le même conduit que les câbles d'alimentation, les câbles de communication ou les câbles de données.

Les fils de raccordement et les fils de clôture électrique ne doivent pas passer au-dessus des lignes électriques aériennes ou de communication.

Dans la mesure du possible, on doit éviter les croisements avec des lignes électriques aériennes. Si un tel croisement ne peut pas être évité, il doit être effectué sous la ligne électrique et si possible à angle droit avec celle-ci.

Si les fils de raccordement et les fils de clôture électrique sont installés près d'une ligne électrique aérienne, la distance d'isolement ne doit pas être inférieure à celles indiquées dans le tableau ci-dessous.

## *Distances d'isolement minimales par rapport aux lignes électriques*

<u>Tension de la ligne électrique</u>	<u>Distance d'isolement</u>
≤1 000 V	3 m
>1 000 V à ≤33 000 V	4 m
>33 000 V	8 m

Si les fils de raccordement et les fils de clôture électrique pour animaux sont installés près d'une ligne électrique aérienne, leur hauteur au-dessus du sol ne doit pas dépasser 3 m. Cette hauteur s'applique à tout côté de projection orthogonale des conducteurs qui sont le plus à l'extérieur de la ligne électrique sur la surface sol, pour une distance de

- 2 m pour les lignes électriques fonctionnant à une tension nominale ne dépassant pas 1 000 V.
- 15 m pour les lignes électriques fonctionnant à une tension nominale dépassant 1 000 V.

Les clôtures électriques pour animaux destinées à effrayer les oiseaux, à contenir les animaux domestiques ou à canaliser les animaux tels que les vaches ont seulement besoin d'être alimentées par des électrificateurs à faible niveau de sortie pour avoir des performances satisfaisantes et sûres.

Dans les clôtures électriques pour animaux destinées à empêcher les oiseaux de se percher sur les bâtiments, aucun fil de clôture électrique pour animaux ne doit être raccordé à l'électrode de terre de l'électrificateur. Un signal d'avertissement pour clôture électrique doit être installé à tous les endroits où des personnes peuvent avoir accès aux conducteurs.

Lorsqu'une clôture électrique pour animaux croise un chemin public, on doit prévoir un portail non électrifié dans la clôture électrique pour animaux à l'endroit correspondant ou un passage avec des échaliers. Dans tous ces cas de croisements, les fils électrifiés adjacents doivent posséder des signaux d'avertissement pour clôture électrique.

Toute partie d'une clôture électrique installée le long d'une route ou d'un chemin publics doit être identifiée à intervalles fréquents par des signaux d'avertissement solidement fixés aux poteaux de la clôture ou attachés aux fils de la clôture.

- La taille des signaux d'avertissement doit être d'au moins 100 mm x 200 mm.
- La couleur de fond des deux faces du signal d'avertissement doit être jaune. L'inscription sur ce dernier doit être en noir et constituée :

du symbole

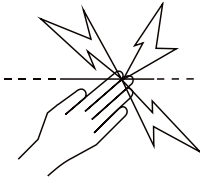



soit, en substance, du message « ATTENTION : CLÔTURE ÉLECTRIQUE ».

- L'inscription doit être indélébile, figurer sur les deux faces du signal d'avertissement et avoir une hauteur d'au moins 25 mm.

S'assurer que tout l'équipement auxiliaire fonctionnant sur le réseau raccordé au circuit de clôture électrique pour animaux fournit un degré d'isolation entre le circuit de clôture et le réseau d'alimentation équivalent à celui fourni par l'électrificateur.

La protection contre les intempéries doit être fournie pour l'équipement auxiliaire à moins que l'équipement soit certifié par le fabricant comme étant adapté à un usage extérieur et qu'il est du type ayant un degré minimal de protection IPX4.

# Index des questions-réponses

Comment puis-je connecter l'électrificateur à la clôture ?	Page 67
Où puis-je trouver des informations sur la mise en place d'une clôture électrique ?	Page 70
À quoi sert la clé magnétique ?	Page 72
Comment puis-je déterminer la tension de sortie de l'électrificateur ?	Page 73
L'électrificateur émet une alarme sonore. Que dois-je faire ?	Page 74
Un témoin relatif à la clôture (  ou  ) est allumé. Que dois-je faire ?	Page 75
Comment configurer la fonction de surveillance de la mise à la terre ?	Page 76
Comment configurer ma télécommande pour l'utiliser avec l'électrificateur ?	Page 77
Un problème relatif à la clôture, l'électrificateur ou la télécommande est survenu.	Page 79
Un témoin d'erreur (  ) est allumé. Que dois-je faire ?	Page 80

# 1 Ouvrez la boîte et déballez les composants

Assurez-vous que vous avez l'ensemble des éléments suivants. Si tous les éléments ne sont pas présents, contactez votre distributeur.

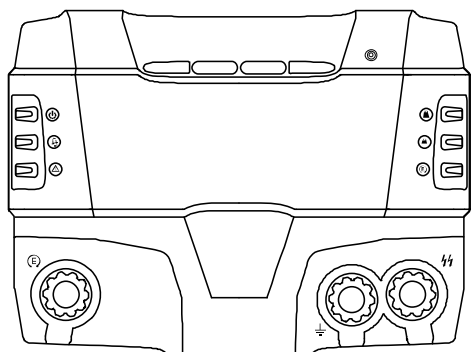

Électrificateur

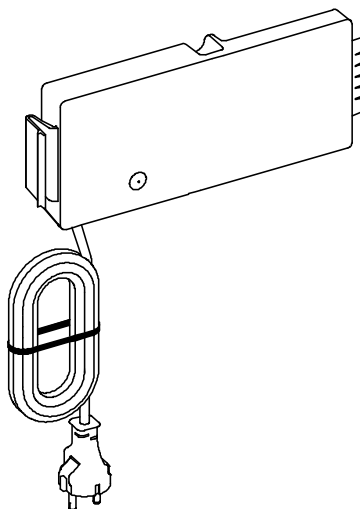

Bloc d'alimentation électrique



Clé magnétique

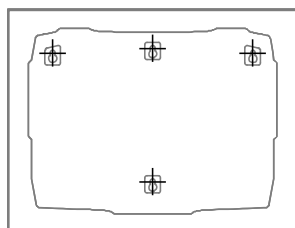

Gabarit de montage



## 2 Vérifiez que le bloc d'alimentation électrique est en place

*ATTENTION !* Le bloc d'alimentation doit être solidement mis en place dans l'électrificateur **avant** d'allumer le courant.

1.

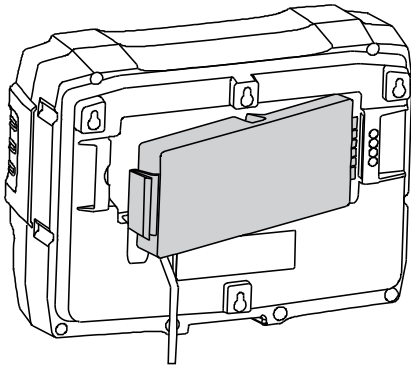

2.  Clic !

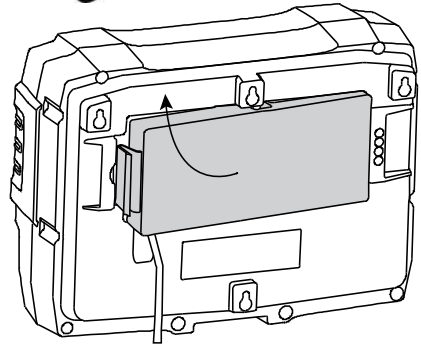

*ATTENTION !* Utilisez uniquement le bloc d'alimentation électrique fourni avec cet électrificateur ou une pièce de rechange d'origine.

### 3 Choisissez un endroit d'installation approprié et montez l'électrificateur

Pour obtenir des informations sur le choix d'un endroit d'installation approprié, voir à la page 69.

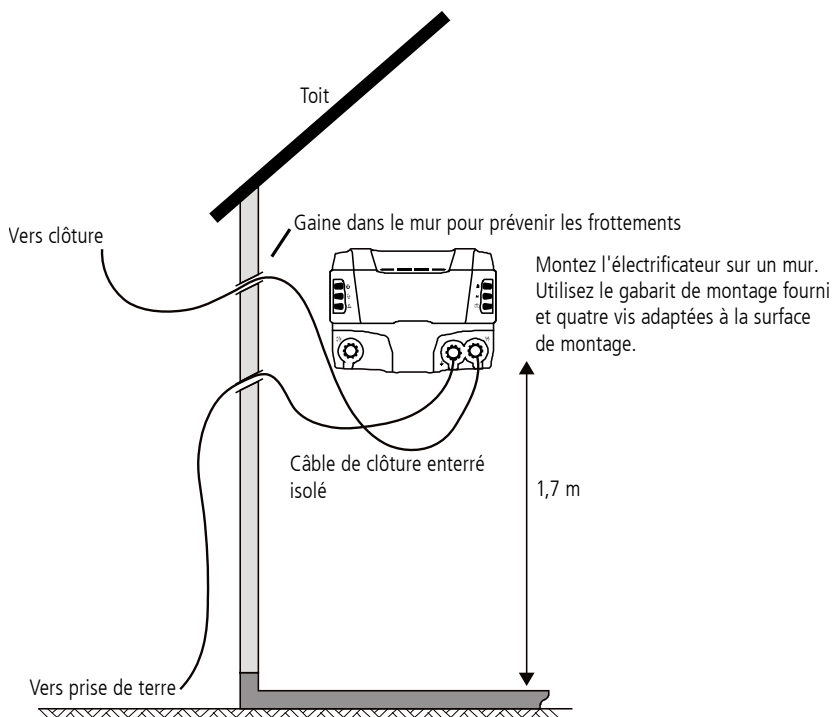

## 4 Connectez l'électrificateur à la clôture, la prise de terre et l'alimentation électrique

Pour obtenir des informations détaillées sur la mise en place d'une clôture électrique et d'une prise de terre, rendez-vous sur le site web (voir l'emballage de l'électrificateur pour en savoir plus).

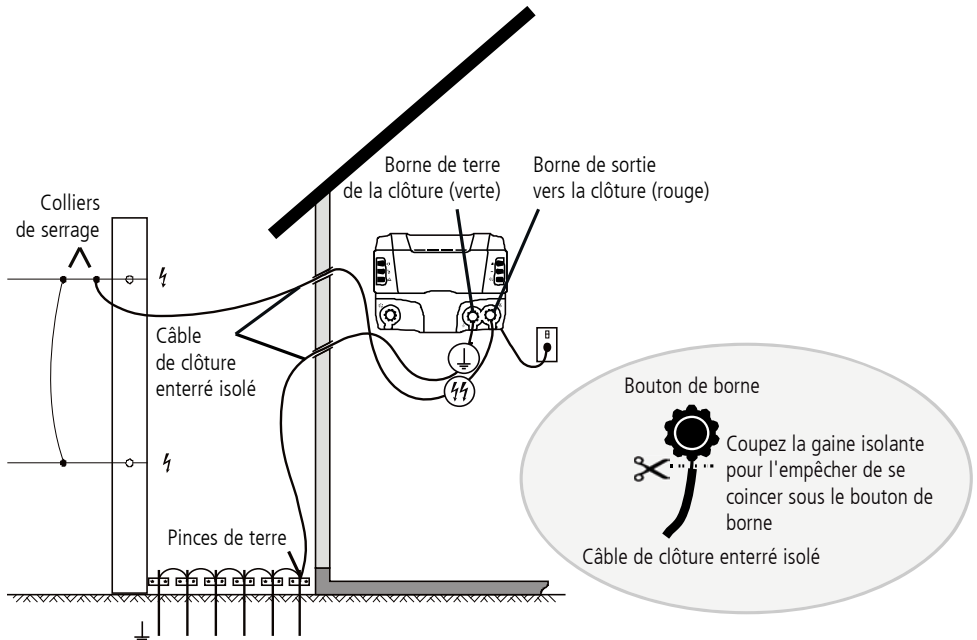

Prise de terre comprenant au moins six piquets de terre de 2 m.

*Remarque :* la prise de terre de l'électrificateur doit être située à 10 m minimum d'autres prises de terre

**ATTENTION !** Ne pas utiliser de rallonge.

## 5 Allumez l'alimentation électrique et obtenez la tension de sortie grâce aux témoins de tension de sortie

Pour obtenir des informations détaillées, voir à la page 73.

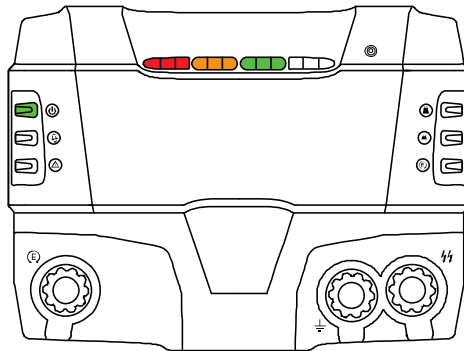

# Informations supplémentaires sur l'installation

## Choisir un endroit d'installation

Avant d'installer votre électrificateur, lisez toutes les instructions de sécurité contenues dans le présent manuel et familiarisez-vous avec les normes de sécurité correspondantes au niveau local, régional et national.

Vérifiez que l'endroit d'installation soit un endroit

- ☑ qui permet une bonne mise à la terre ; pour obtenir des conseils sur la mise en place d'une bonne prise de terre, rendez-vous sur le site web (voir l'emballage de l'électrificateur pour en savoir plus).
- ☑ où la prise de terre de l'électrificateur est séparée au moins de 10 m de toute autre prise de terre (par exemple, câbles téléphoniques et électriques ou prise de terre d'un autre électrificateur) ;
- ☑ à l'abri des enfants et des animaux.

L'électrificateur doit être installé :

- ☑ en intérieur ou dans un endroit couvert ;
- ☑ à côté d'une clôture électrique ;
- ☑ de préférence au milieu d'une clôture électrique ;
- ☑ à proximité du réseau électrique.

### *ATTENTION !*

- Vérifier soigneusement que la clôture est en conformité avec tous les règlements locaux de sécurité.
- *Europe* : lorsqu'il fait moins de 5 °C, l'électrificateur doit être monté à l'abri des intempéries et ne doit pas être manipulé.

# Mise en place d'une clôture électrique et d'une prise de terre

Pour obtenir un guide complet sur la mise en place d'une clôture électrique et d'une prise de terre, rendez-vous sur le site web (voir l'emballage de l'électrificateur pour en savoir plus).

*Remarque :* pour cet électrificateur, nous recommandons d'installer une prise de terre contenant au minimum **six** piquets de terre de 2 m.

## Utilisation de l'électrificateur

### Éléments de l'électrificateur

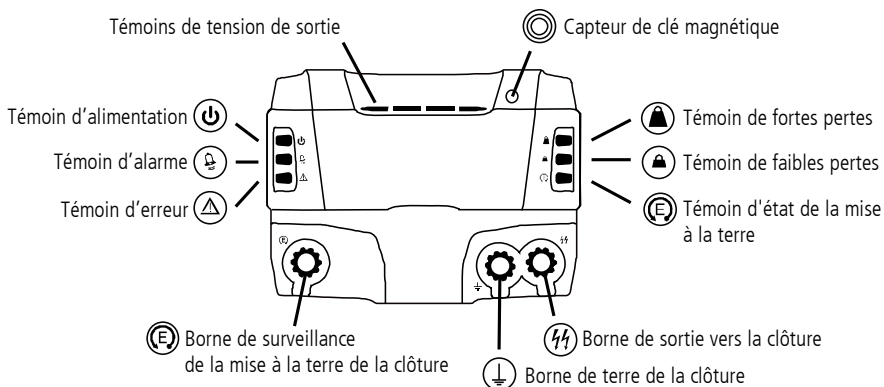

# Allumer l'électrificateur

L'électrificateur s'allumera dès qu'il sera branché sur le secteur et mis sous tension.

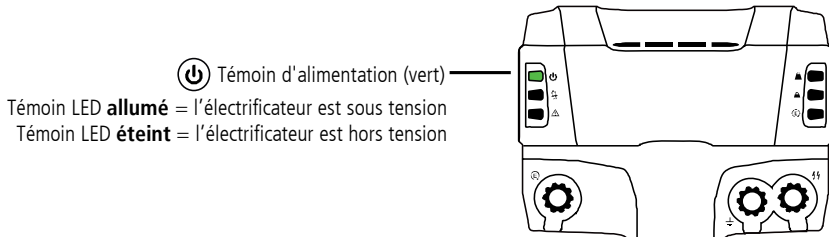

# Éteindre l'électrificateur

*ATTENTION !* Dans le cas peu probable d'une coupure de courant, l'électrificateur reprendra son fonctionnement aussitôt l'électricité rétablie. L'électrificateur se réactivera même s'il était en mode Veille avant la coupure de courant.

Pour éteindre complètement l'électrificateur si vous travaillez sur une section de la clôture :

mettez l'électrificateur hors tension à la prise et débranchez-le du secteur.

# Utiliser la clé magnétique

Vous pouvez utiliser la clé magnétique pour mettre l'électrificateur en mode Veille et le réactiver. Pour ce faire, placez la clé magnétique contre le capteur prévu à cet effet situé sur le boîtier de l'électrificateur . Le capteur de clé magnétique est situé ici :

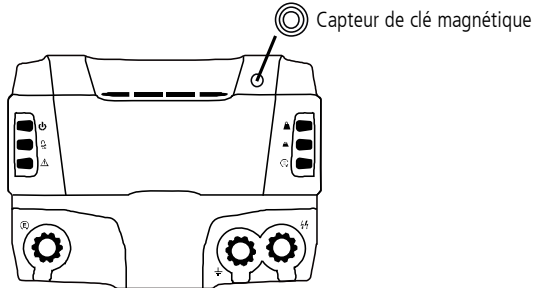

# Mettre l'électrificateur en mode Veille

Au lieu de mettre l'électrificateur hors tension, nous recommandons d'utiliser la clé magnétique pour le mettre en mode Veille. En mode Veille, l'électrificateur est allumé, mais aucune tension de sortie n'est émise à la borne de sortie vers la clôture.

Pour mettre l'électrificateur en mode Veille à l'aide de la clé magnétique :

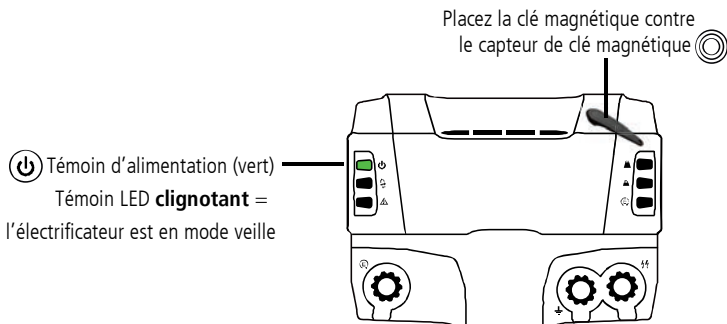



---

*Remarque :* la télécommande peut également mettre l'électrificateur en mode Veille. Consultez le manuel d'utilisation de la télécommande. Tous les manuels d'utilisation sont disponibles sur le site (voir l'emballage de l'électrificateur pour en savoir plus).

---

## Réactiver l'électrificateur depuis le mode Veille

Pour réactiver l'électrificateur depuis le mode Veille à l'aide de la clé magnétique :

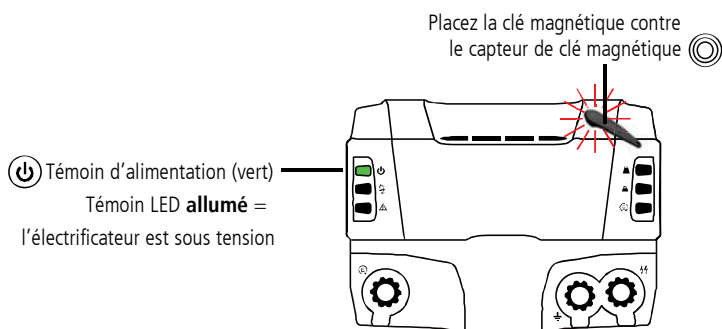

---

*Remarque :* la télécommande peut également réactiver l'électrificateur depuis le mode Veille. Consultez le manuel d'utilisation de la télécommande. Tous les manuels d'utilisation sont disponibles sur le site (voir l'emballage de l'électrificateur pour en savoir plus).

---

## Déterminer la tension de sortie

Les témoins de tension de sortie indiquent la tension de sortie de l'électrificateur. Chaque segment lumineux représente 1 kV.

Exemple : tension de sortie de 9 kV



# Surveiller les performances de la clôture électrique

Les fonctionnalités suivantes vous permettent de surveiller les performances de la clôture électrique.

## Répondre à une alarme

Si l'électrificateur détecte une augmentation soudaine des pertes sur la clôture, le témoin d'alarme  se mettra à clignoter, le taux des impulsions descendra à trois secondes et un signal d'alarme sonore retentira pendant 10 minutes.

Cela peut arriver :

- si un coupe-circuit est fermé, connectant à l'électrificateur une partie de la clôture connaissant de fortes pertes ;
- si une branche tombe sur la clôture ;
- si un court-circuit à la terre soudain se produit au niveau de la clôture ou du câble de sortie connectant l'électrificateur et la clôture ;
- si un animal ou une personne viennent se coincer sur la clôture.

20 secondes après avoir constaté de fortes pertes sur la clôture, l'électrificateur peut augmenter sa puissance de sortie pour assurer l'électrification efficace de la clôture.

Quand une alarme survient, débranchez l'électrificateur de l'alimentation électrique, localisez le défaut et remédiez au problème, puis rallumez l'électrificateur.

---

*Remarque :* si quelqu'un touche la clôture électrique, l'électrificateur émettra une charge pleine au bout de 20 secondes. Cela laisse le temps à la personne de s'éloigner de la clôture.

---

# Comprendre les témoins lumineux relatifs à la clôture

Les témoins lumineux relatifs à la clôture vous indiquent qu'il y a un problème avec votre clôture.

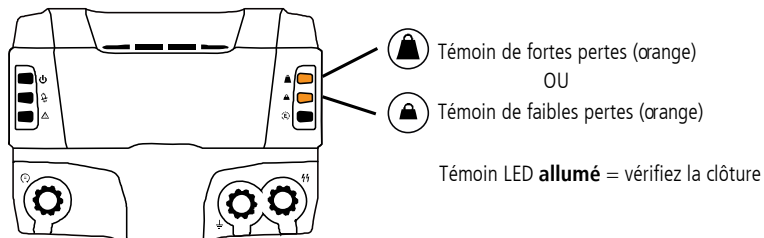

Si le témoin de fortes pertes est allumé, débranchez l'électrificateur de l'alimentation électrique, puis vérifiez la clôture au cas où une branche serait tombée dessus ou quelque chose serait venu s'y coincer. Vérifiez qu'un court-circuit ne s'est pas produit sur la clôture ou sur le câble de sortie connectant l'électrificateur à la clôture. Utilisez un détecteur de pertes ou une télécommande avec détecteur de pertes pour vous aider.

Si le témoin de faible pertes est allumé, vérifiez que la clôture ne soit pas en contact avec de l'herbe ou toute autre végétation.

## Surveiller la mise à la terre (facultatif)

La qualité de la prise de terre a une influence sur la tension de la clôture. La surveillance de la mise à la terre vous permet de connaître à tout moment les performances de la prise de terre, et par conséquent de tirer le maximum de votre clôture électrique.

La fonctionnalité de surveillance de la mise à la terre compare la tension de la prise de terre principale de l'électrificateur et la tension d'un piquet de terre séparé. Veillez à ce que la distance entre le piquet de terre séparé et toute autre prise de terre, y compris celle de l'électrificateur, s'élève à au moins 10 m.

Localisez le piquet de terre à la direction opposée du fil de sortie. Enfoncez un piquet de terre de 2 m dans le sol. Connectez le piquet de terre et la borne de surveillance de la mise à la terre de l'électrificateur en utilisant un câble de clôture enterré isolé haute tension et une pince de terre.

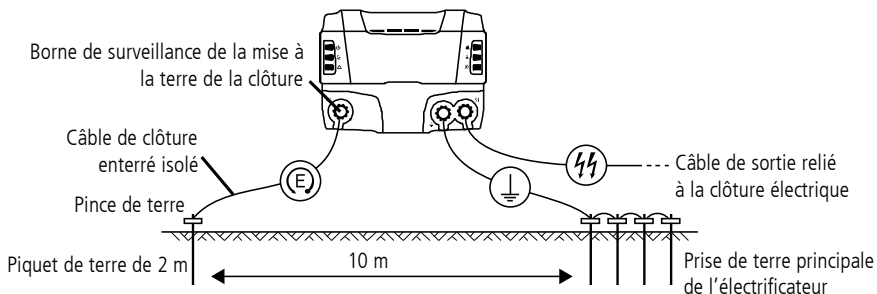

## Comprendre le témoin d'état de la mise à la terre

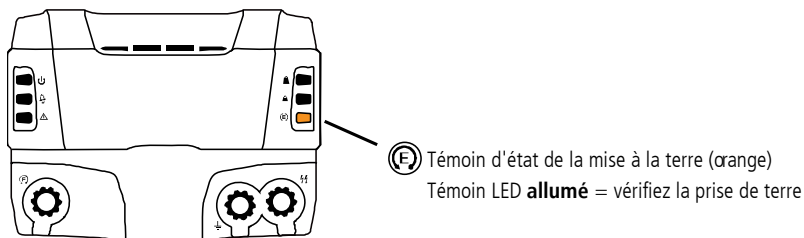

Si le témoin d'état de la mise à la terre est allumé, appliquez les conseils relatifs à l'installation et la maintenance d'une prise de terre efficace, disponibles sur le site web (voir l'emballage de l'électrificateur pour en savoir plus).

## Utiliser la télécommande avec détecteur de pertes (la télécommande)

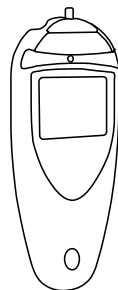

Une télécommande avec détecteur de pertes est disponible à l'achat en tant qu'accessoire facultatif. Elle vous permettra de contrôler l'électrificateur à distance. L'électrificateur et la télécommande doivent être programmés avant de pouvoir être utilisés ensemble.

### Programmer l'électrificateur et la télécommande

Vous devez configurer l'électrificateur et la télécommande avec le même « réglage d'adresse » afin de leur permettre de communiquer. Pour ce faire, vous devez :

- 1 débrancher l'électrificateur de l'alimentation électrique et attendre 5 secondes avant de le rebrancher OU placer la clé magnétique contre le capteur de clé magnétique pendant 1 seconde ;
- 2 accéder au menu de configuration de la télécommande et sélectionner un réglage d'adresse ;
- 3 transmettre cette adresse à l'électrificateur ;
- 4 effectuer un test pour vérifier que l'électrificateur obéit aux commandes envoyées par la télécommande.

Des instructions complètes sont disponibles dans le manuel d'utilisation fourni avec votre télécommande.

---

*Remarque* : tous les manuels d'utilisation sont disponibles sur le site (voir l'emballage de l'électrificateur pour en savoir plus).

## Identifier le réglage d'adresse de l'électrificateur

En cas de problèmes, vous aurez peut-être besoin d'identifier le réglage d'adresse de l'électrificateur. Pour consulter le réglage d'adresse de l'électrificateur, débranchez l'électrificateur de l'alimentation électrique et attendez 5 secondes avant de le rebrancher OU **placez** la clé magnétique contre le capteur de clé magnétique pendant 1 seconde. L'adresse sera affichée pendant 5 secondes. Notez quels témoins LED sont allumés.

Si tous les témoins LED s'allument l'un à la suite de l'autre, dans un sens puis dans l'autre, cela signifie que l'adresse de l'électrificateur est réglée sur zéro (0) et n'a pas été configurée pour être utilisée avec la télécommande.

Pour obtenir une liste complète des réglages d'adresse disponibles, consultez le manuel d'utilisation de la télécommande.

# Problèmes et solutions

## Problèmes relatifs à la clôture

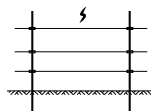

*La tension de la clôture est inférieure à 4 kV (la tension requise pour la surveillance des animaux).*

### Clôture défectueuse ?

- 1 Vérifiez la clôture à l'aide d'un détecteur de pertes ou d'une télécommande avec détecteur de pertes. Ces appareils combinent un voltmètre et un ampèremètre et vous permettent de trouver rapidement les fuites de courant. Comme alternative, vous pouvez utiliser un voltmètre numérique.
- 2 Utilisez des coupe-circuits pour couper l'alimentation électrique de différentes parties de la clôture. Si la tension de la clôture augmente lorsqu'une partie de la clôture est éteinte, examinez cette partie pour vérifier si elle présente un endommagement.
- 3 Le cas échéant, procédez aux réparations nécessaires.

### Prise de terre défectueuse ?

- 1 Configurez la fonctionnalité de surveillance de la mise à la terre et testez la prise de terre (voir à la page 76).
- 2 Si la prise de terre est défectueuse, consultez le site web (voir l'emballage de l'électrificateur pour en savoir plus) pour obtenir des conseils sur l'installation et l'entretien d'une prise de terre efficace.

### Électrificateur défectueux ?

- 1 Vérifiez que l'électrificateur est allumé.
- 2 Déconnectez le fil de la clôture de la borne de sortie de l'électrificateur.
- 3 Mesurez la tension au niveau des bornes de connexion de l'électrificateur à l'aide d'un détecteur de pertes, d'un voltmètre numérique ou d'une télécommande. Si la tension de l'électrificateur est inférieure à 6 kV, une réparation peut être nécessaire.

## Conception de la clôture (extensions récentes, mauvaise disposition, conditions du sol) ?

Si la clôture, la prise de terre et l'électrificateur fonctionnent tous correctement, demandez conseil à votre revendeur.

## Problèmes relatifs à l'électrificateur

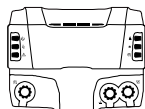

*Aucun témoin ne s'allume sur l'électrificateur.*



### Alimentation électrique ou électrificateur défectueux ?

- 1 Vérifiez le témoin LED de l'alimentation électrique. S'il est allumé en vert, vérifiez que le bloc d'alimentation électrique est solidement branché sur l'électrificateur et que l'alimentation électrique secteur est sous tension. S'il est rouge, le bloc d'alimentation électrique est défectueux et doit être retourné.
- 2 Si l'électrificateur ne fonctionne toujours pas, une réparation peut être nécessaire.

*Le témoin de fortes pertes est allumé.*



### Une branche est peut-être tombée sur la clôture ou quelque chose est venu se coincer dessus ?

Débranchez l'électrificateur de l'alimentation électrique, puis vérifiez la clôture.

### Un court-circuit a pu se produire sur la clôture ou sur le câble de sortie connectant l'électrificateur à la clôture ?

Vérifiez si un court-circuit s'est produit à l'aide d'un détecteur de pertes ou d'une télécommande avec détecteur de pertes. Le cas échéant, procédez aux réparations nécessaires.



Le témoin de faibles pertes est allumé.



### La clôture est peut-être en contact avec de l'herbe ou de la végétation ?

Vérifiez la clôture et retirez tout matériau en contact avec elle.

Le témoin d'état de la mise à la terre est allumé.



### La prise de terre est peut-être défectueuse ?

Consultez le site web (voir l'emballage de l'électrificateur pour en savoir plus) pour obtenir des conseils sur l'installation et l'entretien d'une prise de terre efficace.

Le témoin d'erreur est allumé. Que signifient les codes d'erreur ?



<u>Code d'erreur</u>	<u>Cause possible</u>	<u>Solution possible</u>
Le témoin d'erreur et un témoin LED rouge sur le bloc d'alimentation électrique sont allumés.	Bloc d'alimentation électrique défectueux.	Il doit être remplacé. Retournez le bloc d'alimentation électrique à votre distributeur.

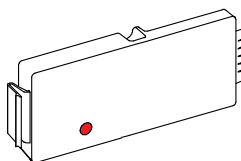

Le témoin d'erreur et les témoins LED rouges sont allumés. D'autres témoins LED seront également allumés (représentant un code d'erreur).



Dysfonctionnement de l'électrificateur. L'électrificateur est défectueux, ce qui peut affecter ses performances.

Prenez le code d'erreur en photo et contactez votre distributeur.

Le témoin d'erreur et les témoins LED orange sont allumés.



L'électrificateur surchauffe.

Vérifiez que l'électrificateur est installé dans un endroit frais et bien ventilé. Si le code d'erreur persiste, contactez votre distributeur.

*Le témoin d'alarme clignote et le signal d'alarme se fait entendre.*



## **L'électrificateur a détecté une augmentation soudaine des pertes sur la clôture.**

Cela peut arriver :

- si un coupe-circuit est fermé, connectant à l'électrificateur une partie de la clôture connaissant de fortes pertes ;
- si une branche tombe sur la clôture ;
- si un court-circuit à la terre soudain se produit au niveau de la clôture ou du câble de sortie connectant l'électrificateur et la clôture ;
- si un animal ou une personne viennent se coincer sur la clôture.

Éteignez l'électrificateur, localisez le défaut et remédiez au problème, puis rallumez l'électrificateur.

*L'électrificateur passe soudainement en mode Veille.*

## **La télécommande d'un voisin peut affecter votre électrificateur ?**

Modifiez le réglage d'adresse de votre électrificateur à l'aide de la télécommande (voir le manuel d'utilisation de la télécommande).

# Réparation

Cet électrificateur ne contient aucune partie réparable par le client lui-même. Il doit être renvoyé à un centre de SAV agréé par Datamars Limited. Le câble d'alimentation électrique ne peut pas être remplacé. Si le câble est endommagé, le bloc d'alimentation électrique doit être mis au rebut.

# Garantie

Ce produit bénéficie d'une garantie contre tout défaut de matériel ou de fabrication à compter de la date d'achat pour une période déterminée. En cas de dommage couvert par la garantie, veuillez retourner ce produit à votre distributeur accompagné de votre preuve d'achat. Les périodes de garantie et autres conditions applicables sont disponibles auprès de votre distributeur ou sur [datamars.com](https://www.datamars.com)

---

## *Remarque :*

- Aucune responsabilité n'est acceptée en cas d'accident ou de dommage résultant d'une manipulation incorrecte, d'une modification ou d'une utilisation abusive de ce produit, y compris (mais sans s'y limiter) les altérations effectuées par toute personne ou société autre que Datamars ou ses distributeurs agréés.
  - Dans toute la mesure permise par la loi, cette garantie est exclusive, non transférable et remplace toutes les autres garanties, déclarations ou conditions concernant ce produit (qu'elles soient explicites ou implicites et indépendamment du moment où elles surviennent) qu'elles émanent d'une loi, d'une prescription, du secteur commercial, des us et coutumes, etc.
  - La garantie fournie avec le produit est uniquement valable dans le pays d'achat. Toute réclamation faite dans un autre pays peut avoir pour conséquence que la réparation sera effectuée entièrement aux frais du propriétaire.
-

# Caractéristiques techniques

Alimentation électrique	Utiliser uniquement le bloc d'alimentation électrique 220-240 V
Puissance absorbée	25 W
Tension de sortie maximum	10,3 kV @ 450 $\Omega$
Énergie de sortie maximum	14,2 J à 50 $\Omega$
Énergie stockée maximum	21 J
Dimensions du produit	370 x 275 x 150 mm l x H x P
Poids du produit	8,3 kg

Il s'agit de valeurs typiques et des variations de  $\pm 5\%$  dues aux tolérances de fabrication s'appliquent.

# Sicherheitshinweise

*Hinweis:* Dieses Produkt wurde für die Verwendung mit elektrischen Weidezäunen entwickelt.

## Allgemeine Warnhinweise

### *WARNUNG!*

- Dieses Weidezaungerät ist nicht für die Verwendung durch Personen (einschließlich Kinder) mit eingeschränkten physischen, sensorischen und geistigen Fähigkeiten oder mit mangelndem Wissen bzw. mangelnder Erfahrung geeignet, außer unter Aufsicht oder nach vorheriger Einweisung in den Gebrauch des Weidezaungeräts von einer für ihre Sicherheit verantwortlichen Person.
- Kinder müssen beaufsichtigt werden, damit gewährleistet wird, dass Sie nicht mit dem Weidezaungerät spielen. Die Reinigung bzw. Wartung darf nicht unbeaufsichtigt von Kindern vorgenommen werden.
- Trennen Sie das Weidezaungerät vom Zaun, bevor Sie die Installation oder etwaige Arbeiten am Zaun durchführen.
- Stromschlaggefahr! Dieses Weidezaungerät sollte nur von qualifiziertem Fachpersonal geöffnet und repariert werden.

## Spezifische Warnhinweise für dieses Weidezaungerät

### *ACHTUNG!*

- *Europa* - Bei Temperaturen unter 5 °C muss das Weidezaungerät an einem geschützten Ort gelagert werden und es dürfen keine Arbeiten daran durchgeführt werden.
- Das Netzkabel kann nicht ausgetauscht werden. Wenn das Netzkabel beschädigt ist, sollte das Netzteil entsorgt werden.
- Das Weidezaungerät muss sicher mit vier Schrauben an der Montageoberfläche fixiert werden.

# Erläuterung der Symbole auf dem Weidezaungerät



Bitte lesen Sie die Bedienungsanleitung vor der Verwendung des Geräts sorgfältig durch.



Dieses Symbol auf dem Produkt oder seiner Verpackung weist darauf hin, dass das Gerät nicht zusammen mit dem Hausmüll entsorgt werden darf. Es obliegt Ihrer Verantwortung, Altgeräte bei einer geeigneten Recycling-Sammelstelle für Elektro- und Elektronikabfälle abzugeben. Die getrennte Sammlung und ordnungsgemäße Entsorgung Ihrer Altgeräte trägt zur Erhaltung der natürlichen Ressourcen bei und garantiert eine Wiederverwertung, die die Umwelt und die Gesundheit des Menschen schützt. Ausführliche Informationen darüber, wo Sie Ihre Altgeräte zum Recycling abgeben können, erhalten Sie bei Ihrer örtlichen Abfallbehörde oder bei dem Händler, bei dem Sie das Gerät erworben haben.



Das Weidezaungerät ist schutzisoliert.



Bei Weidezaungeräten, die mit diesem Symbol gekennzeichnet sind, handelt es sich um zeitverzögerte Weidezaungeräte mit einer Verzögerungszeit von 20 Sekunden.



Dieses Gerät verfügt der Funktion halber über eine Erdungsverbinding.

# Definition verwendeter Fachbegriffe

*Weidezaungerät* – Ein Gerät, das in regelmäßigen Abständen Spannungsimpulse an den angeschlossenen Zaun abgibt.

*Zaun* – Eine Absperrung für Tiere oder zu Sicherheitszwecken, bestehend aus einem oder mehreren Leitern wie beispielsweise Metalldrähten, Stangen oder Schienen.

*Elektrozaun* – Eine Barriere mit einem oder mehreren von der Erde isolierten Leitern, durch die von eines Weidezaungeräts elektrische Impulse geschickt werden.

*Zaunkreislauf* – Alle leitenden Teile oder Komponenten in einem Weidezaungerät, die galvanisch an die Ausgangsklemmen angeschlossen sind oder angeschlossen werden können.

*Erdungselektrode* – Ein Metallteil, das in der Nähe eines Weidezaungeräts in den Boden versenkt und elektrisch an den Erdungsanschluss des Weidezaungeräts angeschlossen wird und das von anderen Erdungssystemen unabhängig ist.

*Anschlusskabel* – Ein elektrischer Leiter zum Anschluss des Weidezaungeräts an den elektrischen Weidezaun oder die Erdungselektrode.

*Elektrischer Weidezaun* – Ein Elektrozaun zum Hüten von Tieren oder Fernhalten von Tieren von bestimmten Bereichen.

# Anforderungen an elektrische Weidezäune

Gemäß Anhang BB, Abschnitt BB.1 der Norm IEC 60335-2-76

Elektrische Weidezäune und die zugehörigen Zusatzkomponenten sind so zu installieren, zu bedienen und zu warten, dass die Gefahr für Menschen, Tiere und deren Umfeld so gering als möglich ist.

Elektrozaunkonstruktionen, bei denen die Gefahr groß ist, dass Tiere oder Personen hängen bleiben, sind zu vermeiden.

*ACHTUNG!* Vermeiden Sie Berührungen mit dem Weidezaun, insbesondere mit Kopf, Hals oder Rumpf. Klettern Sie nicht über, durch oder unter einen aus mehreren Drähten bestehenden elektrischen Weidezaun. Verwenden Sie zur Überquerung ein Tor oder eine eigens zu diesem Zweck bestimmte Übergangsstelle.

Ein elektrischer Weidezaun darf nicht an zwei separate Weidezaungeräte oder an unabhängige Zaunkreisläufe desselben Weidezaungeräts angeschlossen werden.

Der Abstand zwischen den Drähten zweier elektrischer Weidezäune, die von getrennten, unabhängig getakteten Weidezaungeräten gespeist werden, muss mindestens 2,5 m betragen. Falls die Lücke zwischen den beiden Zäunen geschlossen werden soll, sind nichtleitende Materialien oder eine isolierte Metallabsperrung zu verwenden.

Das Weidezaengerät darf nicht an einen Stachel- oder Sperrdrahtzaun angeschlossen werden.

Der oder die stromführenden Drähte eines elektrischen Weidezauns können durch einen nicht-stromführenden Zaun mit Stachel- oder Sperrdraht ergänzt werden. Die Stützvorrichtungen der stromführenden Drähte sind so auszulegen, dass zwischen den stromführenden Drähten und der vertikalen Ebene der nicht-stromführenden Drähte ein Mindestabstand von 150 mm gewährleistet ist. Stachel- oder Sperrdrahtzäune sind in regelmäßigen Abständen zu erden.



Befolgen Sie unsere Erdungsempfehlungen.

Zwischen der Erdungselektrode des Weidezaungeräts und möglichen anderen Komponenten, die an ein Erdungssystem angeschlossen sind, wie beispielsweise der Schutzerdung der Stromversorgung oder der Erdung des Telekommunikationssystems, ist ein Mindestabstand von 10 m einzuhalten.

In Gebäuden verlaufende Anschlussleitungen sind gut von den geerdeten Bauelementen des Gebäudes zu isolieren. Zu diesem Zweck können isolierte Hochspannungskabel verwendet werden.

Unterirdische Anschlussleitungen sind in einer Rohrdurchführung aus Isoliermaterial zu verlegen. Alternativ können isolierte Hochspannungskabel verwendet werden. Die Anschlussleitungen sind vor Beschädigungen durch in den Boden einsinkende Tierhufe oder Fahrzeugreifen zu schützen.

Anschlussleitungen dürfen nicht zusammen mit Netzstrom-, Telekommunikations- oder Datenkabeln im selben Rohr verlegt werden.

Anschlussleitungen und elektrische Weidezaundrähte dürfen nicht oberhalb von Freileitungen oder überirdischen Telekommunikationsleitungen geführt werden.

Kreuzungen mit Freileitungen sind nach Möglichkeit zu vermeiden. Ist eine Kreuzung unumgänglich, hat sie unterhalb der Stromleitung und in einem möglichst rechten Winkel zu erfolgen.

Werden Anschlussleitungen und elektrische Weidezaundrähte in der Nähe einer Freileitung installiert, dürfen die Abstände nicht geringer sein, als die unten angegebenen Werte.

#### *Mindestabstände von elektrischen Weidezäunen zu Stromleitungen*

<b>Stromleitungsspannung</b>	<b>Abstand</b>
≤1.000 V	3 m
>1.000 V bis ≤33.000 V	4 m
>33.000 V	8 m

Werden Anschlussleitungen und elektrische Weidezaundrahte in der Nähe einer Freileitung installiert, darf ihre Höhe über dem Boden nicht mehr als 3 m betragen. Diese Höhe gilt beiderseits der Orthogonalprojektion der äußersten Stromleitungen auf den Boden in einem Abstand von:

- 2 m bei Stromleitungen mit einer Nennspannung von bis zu 1.000 V.
- 15 m bei Stromleitungen mit einer Nennspannung von über 1.000 V.

Für Elektrozaune zur Abschreckung von Vögeln, zur Einzäunung von Haustieren oder zur Gewöhnung von Tieren (z. B. Kühen) an Elektrozaune reicht ein Weidezaungerät mit geringer Leistung, um ein zufriedenstellendes und sicheres Ergebnis zu erzielen.

Bei Elektrozäunen, die Vögel davon abhalten sollen, sich auf Gebäuden niederzulassen, wird kein Elektrozaundraht an die Erdungselektrode des Weidezaungeräts angeschlossen. An sämtlichen Stellen, an denen Personen mit den stromführenden Drähten in Berührung kommen könnten, ist ein Warnschild nach dem unten gezeigten Vorbild anzubringen.

Dort, wo ein öffentlicher Fußweg den elektrischen Weidezaun kreuzt, sollte ein nicht-stromführendes Tor in den Zaun eingebaut oder ein Zaunübertritt angebracht werden. Bei jedem dieser Übergänge sollten an den angrenzenden stromführenden Drähten Warnschilder befestigt werden.

Sämtliche Abschnitte eines elektrischen Weidezauns, die entlang einer öffentlichen Straße oder eines öffentlichen Fußwegs verlaufen, sind in regelmäßigen Abständen mit Warnschildern zu kennzeichnen. Diese können entweder an den Zaunpfählen oder den Drähten fixiert werden.

- Die Abmessungen der Warnschilder müssen mindestens 100 x 200 mm betragen.
- Als Hintergrundfarbe auf beiden Seiten des Warnschildes ist gelb zu wählen. Die Schrift auf dem Schild muss schwarz sein und folgendes Symbol zeigen:

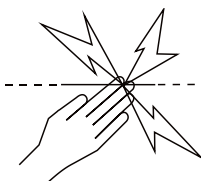



oder mit dem Hinweis „Vorsicht Elektrozaun“ versehen sein.

- Die Aufschrift/der Aufdruck darf nicht abwaschbar sein, muss mindestens 25 mm hoch sein und ist auf beiden Seiten des Warnschilds anzubringen.

Achten Sie darauf, dass sämtliche netzbetriebene, an den Stromkreislauf des elektrischen Weidezauns angeschlossene Zusatzkomponenten zwischen dem Zaunstromkreis und dem Netzanschluss ebenso stark isoliert sind, wie das Weidezaungerät selbst.

Zusatzkomponenten sind vor Witterungseinflüssen zu schützen, es sei denn, sie sind vom Hersteller ausdrücklich für die Verwendung im Freien ausgewiesen und haben einen IP-Schutz von mindestens IPX4.

# Frage- und Antwort-Index

Wie schlieÙe ich das Weidezaungerät an den Zaun an?	Seite 96
Wo finde ich Informationen zur Errichtung eines Elektrozauns?	Seite 99
Wozu dient der Magnetschlüssel?	Seite 101
Wie stelle ich fest, wie hoch die Ausgangsspannung des Weidezaungeräts ist?	Seite 103
Das Weidezaungerät gibt ein Alarmsignal aus – was soll ich tun?	Seite 104
Die Zaunanzeige  oder  leuchtet auf – was soll ich tun?	Seite 105
Wie richte ich die Erdungsüberwachung ein?	Seite 105
Wie richte ich die Fernbedienung für die Verwendung mit dem Weidezaungerät ein?	Seite 107
Der Zaun, das Weidezaungerät oder die Fernbedienung funktionieren nicht richtig	Seite 109
Die Fehleranzeige  leuchtet auf – was soll ich tun?	Seite 110

# 1 Lieferumfang prüfen

Überprüfen Sie, ob folgende Komponenten im Lieferumfang enthalten sind. Wenn eines der Teile fehlt, kontaktieren Sie Ihren Händler.

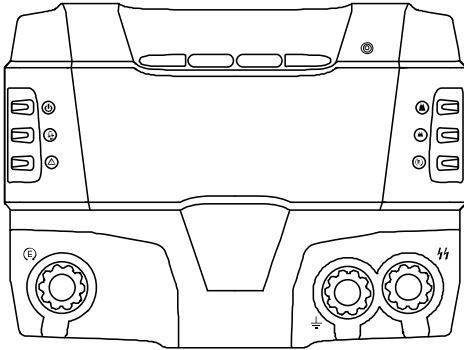

Weidezaungerät

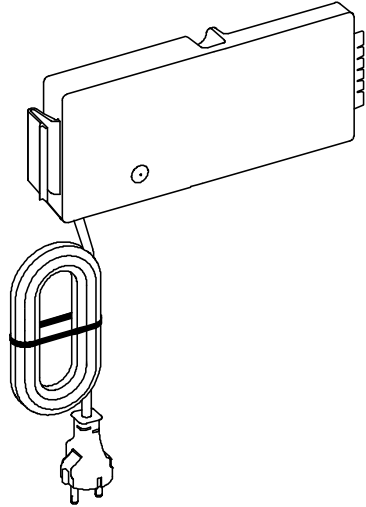

Netzteil



Magnetschlüssel

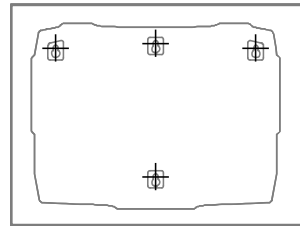

Montageschablone

## 2 Überprüfen Sie, ob das Netzteil angeschlossen ist.

*ACHTUNG!* Das Netzteil muss korrekt ans Weidezaungerät angeschlossen sein, **bevor** Sie es einstecken.

1.

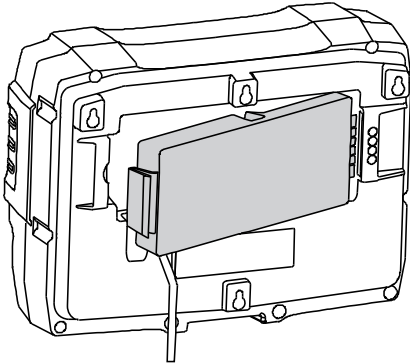

2.  Klick!

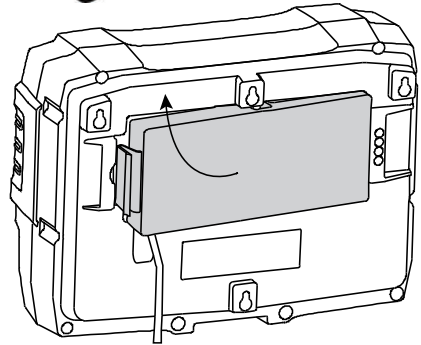

*ACHTUNG!* Verwenden Sie ausschließlich das mit dem Weidezaungerät mitgelieferte Netzteil oder ein Originalersatzteil.

### 3 Einen geeigneten Installationsort zur Befestigung des Weidezaungeräts auswählen

Weitere Informationen zur Auswahl eines geeigneten Installationsorts finden Sie auf Seite 98.

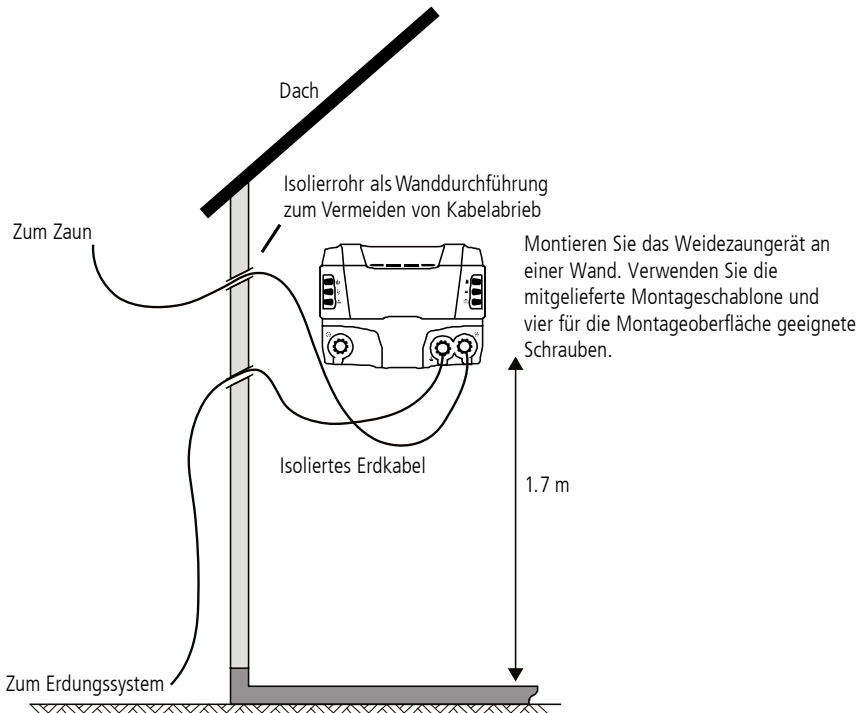

## 4 Das Weidezaungerät an den Zaun, das Erdungssystem und die Stromversorgung anschließen

Weitere Informationen zur Errichtung eines Elektrozauns und Erdungssystems finden Sie auf unserer Website (siehe Details auf der Verpackung des Weidezaungeräts).

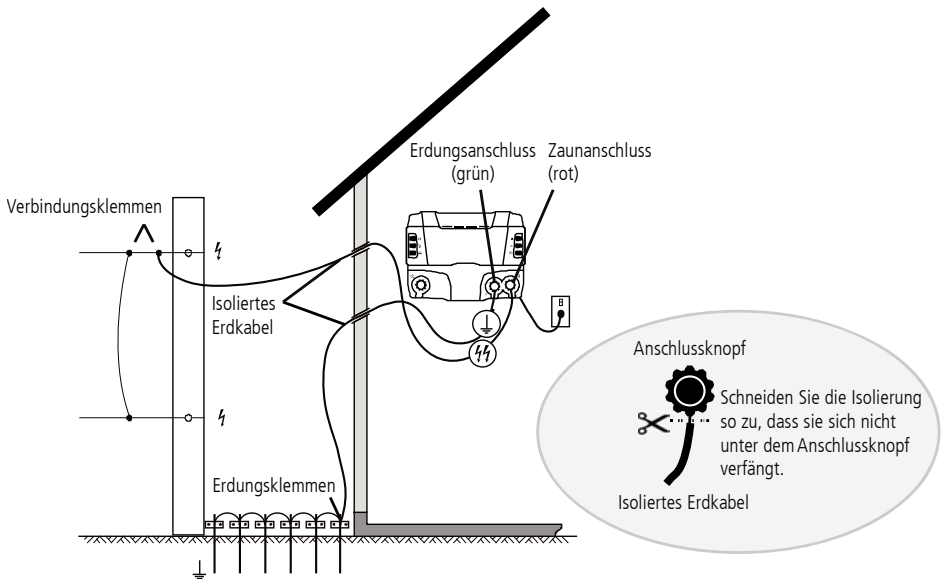

Erdungssystem mit mindestens sechs 2 m langen Erdstäben.

*Hinweis:* Das Erdungssystem muss mindestens 10 m von anderen Erdungssystemen entfernt sein.

**ACHTUNG!** Verwenden Sie kein Verlängerungskabel.



## 5 Die Stromversorgung einschalten und anhand der Lämpchen die Ausgangsspannung überprüfen

Siehe Seite 103 für weitere Informationen.

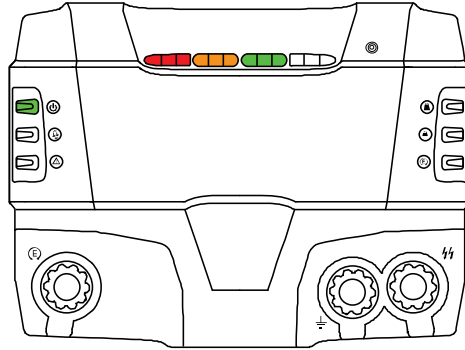

# Weitere Details zur Installation

## Auswahl eines geeigneten Installationsorts

Bitte lesen Sie vor der Installation des Weidezaungeräts sämtliche Sicherheitshinweise in diesem Handbuch sorgfältig durch und beachten Sie die national, regional und örtlich geltenden Sicherheitsbestimmungen.

Stellen Sie sicher, dass am Installationsort:

- eine gute Erdung möglich ist. Hinweise und Tipps zur Errichtung eines effizienten Erdungssystems finden Sie auf unserer Website (siehe Details auf der Verpackung Ihres Weidezaungeräts).
- das Erdungssystem mindestens 10 m von anderen Erdungssystemen (z. B. Telefon- und Stromleitungen oder Erdungssysteme eines anderen Weidezaungeräts) entfernt ist.
- Kinder und Tiere nicht mit dem Zaunsystem in Berührung kommen können.

Das Weidezaungerät sollte folgendermaßen installiert werden:

- im Innenbereich oder unter Dach.
- in unmittelbarer Nähe des Weidezauns.
- vorzugsweise in der Mitte des Weidezauns.
- in der Nähe einer Steckdose.

### *WARNUNG!*

- Überprüfen Sie, ob Ihr Zaunsystem sämtliche örtliche Sicherheitsbestimmungen erfüllt.
- *Europa* - Bei Temperaturen unter 5 °C muss das Weidezaungerät an einem geschützten Ort gelagert werden und es dürfen keine Arbeiten daran durchgeführt werden.

# Errichtung eines Weidezauns und Erdungssystems

Eine vollständige Anleitung zur Errichtung eines Weidezauns und eines Erdungssystems finden Sie auf unserer Website (siehe Details auf der Verpackung des Weidezaungeräts).

*Hinweis:* Wir empfehlen für dieses Weidezaungerät ein Erdungssystem mit mindestens **sechs** 2 m langen Erdungsstäben.

## Montage des Weidezaungeräts

### Teile des Weidezaungeräts

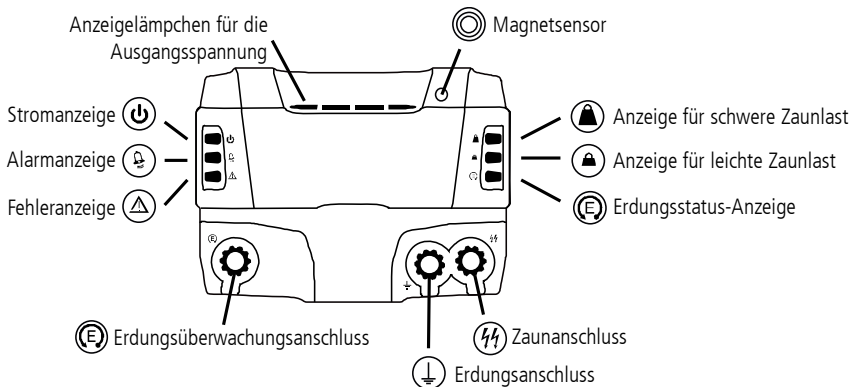

# Das Weidezaungerät einschalten

Sobald Sie das Netzteil an das Weidezaungerät angeschlossen und eingesteckt haben, ist es betriebsbereit.

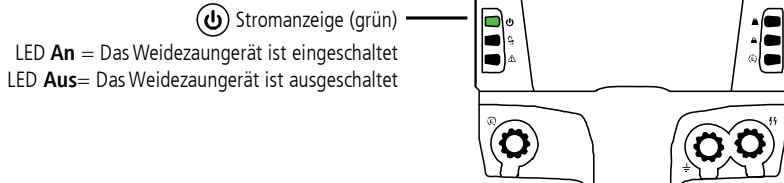

# Ausschalten des Weidezaungeräts

**WARNUNG!** Sollte es zu einem Stromausfall kommen, nimmt das Weidezaungerät den Betrieb wieder auf, sobald die Stromversorgung wiederhergestellt wurde. Das Weidezaungerät schaltet sich automatisch wieder ein, selbst wenn es vor dem Stromausfall in den Stand-by-Modus versetzt wurde.

Wenn Sie an einem Zaunabschnitt arbeiten, sollten Sie das Gerät vorher vollständig ausschalten.

Schalten Sie das Weidezaungerät direkt am Gerät aus und trennen Sie das Stromkabel.

# Den Magnetschlüssel verwenden

Mithilfe des Magnetschlüssels können Sie das Weidezaungerät in den Stand-by-Modus versetzen oder aus dem Stand-by-Modus wieder einschalten. Halten Sie dafür den Magnetschlüssel an den Magnetsensor. Dieser ist auf dem Gehäuse des Weidezaungeräts gekennzeichnet . Der Magnetsensor befindet sich hier:

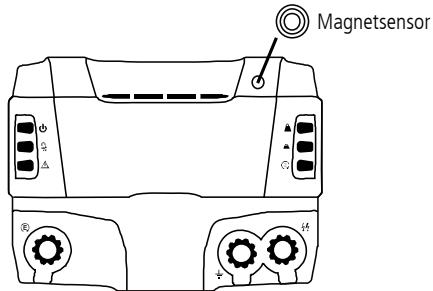

# Das Weidezaungerät in den Stand-by-Modus versetzen

Wir empfehlen, das Weidezaungerät zum Ausschalten nicht vom Stromnetz zu trennen. Versetzen Sie es stattdessen mit dem Magnetschlüssel in den Stand-by-Modus. Im Stand-by-Modus ist das Gerät zwar eingeschaltet, es wird jedoch keine Spannung an den Zaun abgegeben.

So können Sie das Weidezaungerät mit dem Magnetschlüssel in den Stand-by-Modus versetzen:

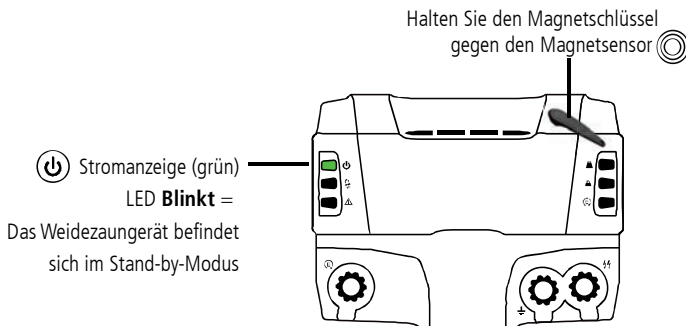

---

*Hinweis:* Alternativ können Sie das Weidezaungerät mit der Fernbedienung in den Stand-by-Modus versetzen. Im Benutzerhandbuch der Fernbedienung finden Sie dazu weitere Informationen. Sämtliche Benutzerhandbücher sind auf unserer Website verfügbar (siehe Details auf der Verpackung Ihres Weidezaungeräts).

---

# Das Weidezaungerät aus dem Stand-by-Modus einschalten

So schalten Sie das Weidezaungerät mit dem Magnetschlüssel aus dem Stand-by-Modus wieder ein:

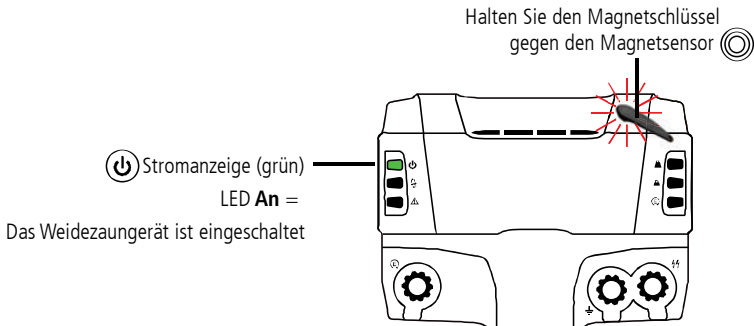

*Hinweis:* Alternativ können Sie das Weidezaungerät mit der Fernbedienung aus dem Stand-by-Modus wieder einschalten. Im Benutzerhandbuch der Fernbedienung finden Sie dazu weitere Informationen. Sämtliche Benutzerhandbücher sind auf unserer Website verfügbar (siehe Details auf der Verpackung Ihres Weidezaungeräts).

## Die Ausgangsspannung ablesen

Die Anzeigelämpchen für die Ausgangsspannung zeigen die Ausgangsspannung des Weidezaungeräts an. Jedes Lämpchen steht für 1 kV.

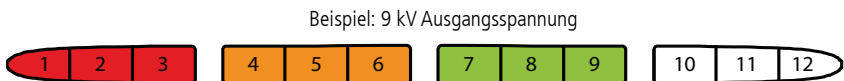

# Die Leistung des Elektrozauns überwachen

Mit den folgenden Funktionen können Sie die Leistung des Elektrozauns überwachen.

## Auf einen Alarm reagieren

Wenn das Weidezaungerät eine plötzliche Zunahme der Zaunlast erkennt, beginnt die Alarmanzeige  zu blinken, die Impulsrate nimmt ab und ein Warnsignal ertönt bis zu 10 Minuten lang.

Dies kann passieren, wenn:

- ein Zaunschalter geschlossen und dadurch ein stark belasteter Zaunabschnitt an das Weidezaungerät angeschlossen ist.
- ein Zweig auf den Zaun fällt.
- ein plötzlicher Erdschluss auftritt (entweder am Zaun oder am Ausgangsdraht, der das Weidezaungerät mit dem Zaun verbindet).
- sich eine Person oder ein Tier im Zaun verfangen hat.

20 Sekunden nach Auftreten einer starken Zaunlast, erhöht das Weidezaungerät seine Ausgangsleistung, um den Zaun besser mit Strom zu versorgen.

Wenn ein Alarm ertönt: Trennen Sie das Weidezaungerät vom Netzteil, suchen und beheben Sie den Fehler und schalten Sie es anschließend wieder ein.

---

*Hinweis:* Berührt eine Person den Zaun, wird die volle Impulsenergie des Weidezaungerätes erst nach einer Zeitverzögerung von 20 Sekunden an den Zaun abgegeben. Dadurch hat die Person die Möglichkeit, sich vom Zaun zu entfernen.

---



# Bedeutung der Zaunanzeige

Die Zaunanzeige gibt Aufschluss darüber, ob am Zaun ein Fehler vorliegt.

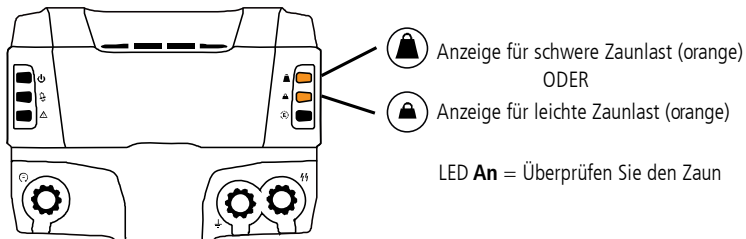

Wenn die Anzeige für schwere Zaunlast leuchtet: Trennen Sie das Weidezaungerät vom Stromnetz und prüfen Sie, ob ein Ast auf den Zaun gefallen ist oder sich etwas darin verfangen hat. Prüfen Sie, ob es einen Kurzschluss gibt (entweder am Zaun oder am Ausgangsdraht, der das Weidezaungerät mit dem Zaun verbindet). Nutzen Sie hierfür ein Fehlersuchgerät (Fault Finder) oder eine Zaunfernbedienung (Fence Remote) mit Fehlersuchfunktion.

Wenn das Anzeigelämpchen für leichte Zaunlast leuchtet: Überprüfen Sie den Zaun und stellen Sie sicher, dass kein Gras oder Gestrüpp die Zaundrähte berührt.

## Erdungsüberwachung (optional)

Die Qualität der Erdung hat Einfluss auf die Zaunspannung. Die Erdungsüberwachung ermöglicht es Ihnen, das Erdungssystem jederzeit zu überwachen und somit die bestmögliche Leistung Ihres Elektrozauns zu gewährleisten.

Die Erdungsüberwachung vergleicht die Erdungsspannung des Weidezaungeräts mit der Spannung eines separaten Erdstabs. Sorgen Sie dafür, dass der separate Erdstab mindestens 10 m vom Erdungssystem des Weidezaungeräts und etwaigen anderen Erdungssystemen entfernt liegt.

Positionieren Sie den Erdstab in entgegengesetzter Richtung zum Ausgangsdraht. Versenken Sie einen 2 m langen Erdstab im Boden. Verwenden Sie ein isoliertes Erdkabel und eine Erdungsklemme, um den Erdstab an den Erdungsüberwachungsanschluss des Weidezaungeräts anzuschließen.

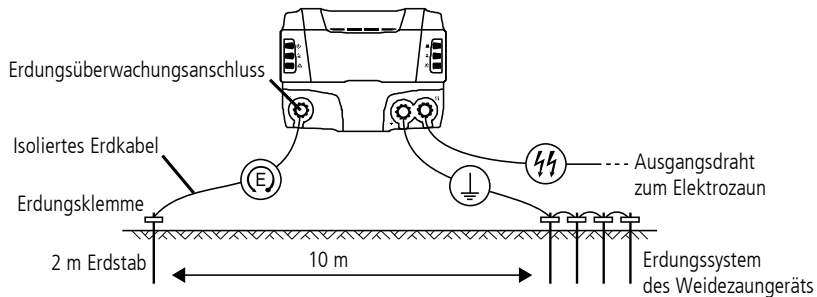

## Bedeutung der Erdungsstatus-Anzeige

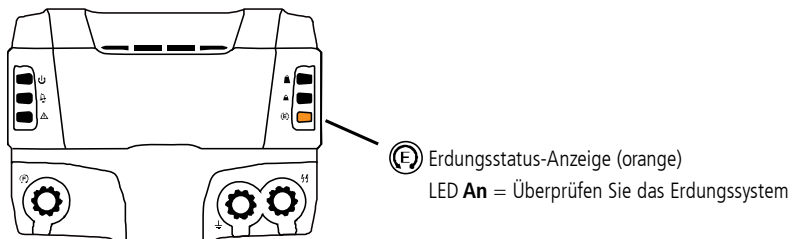

Wenn die Erdungsstatus-Anzeige leuchtet: Folgen Sie den Anweisungen zur Errichtung und zum Betrieb eines effizienten Erdungssystems. Diese finden Sie auf unserer Website (siehe Details auf der Verpackung Ihres Weidezaungeräts).

# Die Zaunfernbedienung mit Fehlersuchfunktion verwenden

Eine Zaunfernbedienung mit Fehlersuchfunktion ist als optionales Zubehör erhältlich. Diese ermöglicht es Ihnen, das Weidezaungerät aus der Ferne zu bedienen. Das Weidezaungerät und die Fernbedienung müssen zuerst so programmiert werden, damit Sie gemeinsam genutzt werden können.

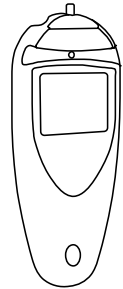

## Das Weidezaungerät und die Fernbedienung programmieren

Damit Sie das Weidezaungerät mit der Fernbedienung verwenden können, müssen beide dieselbe Adresseinstellung haben. Gehen Sie hierfür folgendermaßen vor:

- 1 Trennen Sie das Weidezaungerät vom Stromnetz und warten Sie 5 Minuten, bevor Sie es wieder einstecken, ODER halten Sie den Magnetschlüssel 1 Sekunde lang an den Magnetsensor des Weidezaungeräts.
- 2 Öffnen Sie das Einstellungsmenü der Fernbedienung und wählen Sie eine Adresseinstellung aus.
- 3 Übertragen Sie die Adresse auf das Weidezaungerät.
- 4 Testen Sie, ob das Weidezaungerät auf die Eingaben der Fernbedienung reagiert.

Eine umfassende Bedienungsanleitung finden Sie im Benutzerhandbuch der Fernbedienung.

---

*Hinweis:* Sämtliche Benutzerhandbücher sind auf unserer Website verfügbar (siehe Details auf der Verpackung Ihres Weidezaungeräts).

---

# Die Adresseneinstellung des Weidezaungeräts ermitteln

Gegebenenfalls müssen Sie die Adresseinstellung des Weidezaungeräts während der Fehlersuche und -beseitigung auslesen. So rufen Sie die Adresseinstellungen des Weidezaungeräts auf: Trennen Sie das Weidezaungerät vom Stromnetz und warten Sie 5 Minuten, bevor Sie es wieder einstecken, ODER **halten** Sie den Magnetschlüssel 1 Sekunde lang an den Magnetsensor des Weidezaungeräts. Die Adresse wird 5 Sekunden lang angezeigt. Notieren Sie sich, welche LEDs aufleuchten.

Wenn alle LEDs der Reihe nach in beide Richtungen aufleuchten, bedeutet das, dass die Adresseinstellung des Weidezaungerät Null (0) ist und noch nicht für die Verwendung mit der Fernbedienung eingerichtet wurde.

Eine vollständige Liste der verfügbaren Adresseinstellungen finden Sie im Benutzerhandbuch der Fernbedienung.

# Fehlersuche und -beseitigung

## Probleme mit dem Zaun

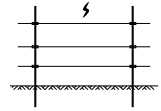

*Die Zaunspannung liegt unter 4 kV (der für elektrische Weidezäune empfohlenen Spannung).*

### Ist der Zaun defekt?

- 1 Überprüfen Sie das Weidezaungerät mithilfe eines Fehlersuchgeräts oder einer Zaunfernbedienung mit Fehlersuchfunktion. Diese können die Spannung und den Strom messen und ermöglichen das schnelle Orten von Stellen mit starkem Stromverlust. Alternativ können Sie ein digitales Spannungsmessgerät (Digital Voltmeter) verwenden.
- 2 Nutzen Sie Zaunschalter, um die Stromversorgung einzelner Zaunabschnitte zu unterbrechen. Steigt die Zaunspannung, wenn ein Zaunabschnitt abgeschaltet ist, sollten Sie diesen auf mögliche Defekte untersuchen.
- 3 Beheben Sie gegebenenfalls den/die Fehler.

### Ist das Erdungssystem defekt?

- 1 Richten Sie die Erdungsüberwachung des Weidezaungeräts ein und testen Sie das Erdungssystem (siehe Seite 105)
- 2 Falls das Erdungssystem defekt ist, finden Sie auf unserer Website weitere Informationen zur Errichtung und zum Betrieb eines effizienten Erdungssystems (siehe Details auf der Verpackung Ihres Weidezaungeräts).

### Ist das Weidezaungerät defekt?

- 1 Vergewissern Sie sich, dass das Weidezaungerät eingeschaltet ist.
- 2 Lösen Sie den Zaundraht vom Zaunanschluss des Weidezaungeräts.
- 3 Messen Sie mithilfe eines Fehlersuchgeräts, eines digitalen Spannungsmessers oder einer Fernbedienung die Spannung an den Anschlüssen des Weidezaungeräts.

Wenn die Spannung des Weidezaungeräts unter 6 kV liegt, muss es gegebenenfalls vom Kundendienst gewartet werden.

## Ist die Zaunkonstruktion die Ursache (kürzlich durchgeführte Erweiterungen des Zauns, schlechtes Zaunlayout, Bodenbedingungen)?

Wenden Sie sich an Ihren Fachhändler, falls sowohl der Zaun als auch das Erdungssystem und das Weidezaungerät einwandfrei funktionieren.

## Probleme mit dem Weidezaungerät

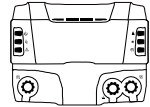

*Keines der Anzeigelämpchen leuchtet.*

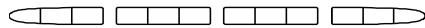

### Ist das Netzteil oder das Weidezaungerät defekt?

- 1 Überprüfen Sie die LED des Netzteils. Wenn die Anzeige grün leuchtet: Stellen Sie sicher, dass das Netzteil korrekt an das Weidezaungerät angeschlossen und die Stromversorgung nicht unterbrochen ist. Leuchtet die Anzeige rot, ist das Netzteil defekt und muss ausgetauscht werden.
- 2 Falls das Weidezaungerät dennoch nicht funktioniert, muss es gegebenenfalls vom Kundendienst gewartet werden.

*Die Anzeige für schwere Zaunlast leuchtet.*



### Ist ein Ast auf den Zaun gefallen oder hat sich etwas anderes im Zaun verheddert?

Trennen Sie das Weidezaungerät vom Stromnetz und überprüfen Sie anschließend den Zaun.

### Gibt es eventuell einen Kurzschluss (entweder am Zaun oder am Ausgangsdraht, der das Weidezaungerät mit dem Zaun verbindet)?

Überprüfen Sie mithilfe eines Fehlersuchgeräts oder einer Zaunfernbedienung mit Fehlersuchfunktion, ob ein Kurzschluss vorliegt. Beheben Sie wenn nötig den/die Fehler.

Die Anzeige für leichte Zaunlast leuchtet.



## Berührt Gras oder Gestrüpp die Zaundrähne?

Überprüfen Sie den Zaun und entfernen Sie etwaiges Material, das den Zaun berührt.

Die Erdungsstatus-Anzeige leuchtet.



## Ist das Erdungssystem möglicherweise defekt?

Weitere Informationen zur Errichtung und zum Betrieb eines effizienten Erdungssystems finden Sie auf unserer Website (siehe Details auf der Verpackung Ihres Weidezaungeräts).

Die Fehleranzeige leuchtet. Was bedeuten die Fehlercodes?

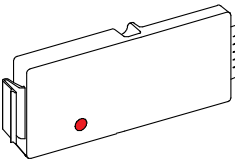
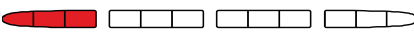

Fehlercode	Möglicher Grund	Mögliche Lösung
Die Fehleranzeige ist aktiv und ein rote LED leuchtet am Netzteil.	Das Netzteil ist defekt.	Das Netzteil muss ersetzt werden. Senden Sie das Netzteil an Ihren Fachhändler zurück.
		
Die Fehleranzeige ist aktiv und die roten LEDs leuchten. Es leuchten auch andere LEDs (die einen Fehlercode darstellen).	Es liegt eine Fehlfunktion vor. Das Weidezaungerät hat einen Defekt, der die Leistung beeinträchtigt.	Fotografieren Sie den dargestellten Fehlercode ab und kontaktieren Sie Ihren Fachhändler.
		

Die Fehleranzeige ist aktiv und die orangen LEDs leuchten.



Das Weidezaungerät ist überhitzt.

Vergewissern Sie sich, dass das Weidezaungerät an einem kühlen, ausreichend belüfteten Ort installiert wurde. Wenden Sie sich an Ihren Fachhändler, falls der Fehlercode weiterhin angezeigt wird.

*Die Alarmanzeige blinkt und es wird ein Alarmton ausgegeben.*



**Das Weidezaungerät hat eine plötzliche Zunahme der Zaunlast erkannt.**

Dies kann passieren, wenn:

- ein Zaunschalter geschlossen und dadurch ein stark belasteter Zaunabschnitt an das Weidezaungerät angeschlossen ist.
- ein Zweig auf den Zaun fällt.
- ein plötzlicher Erdschluss auftritt (entweder am Zaun oder am Ausgangsdraht, der das Weidezaungerät mit dem Zaun verbindet).
- sich eine Person oder ein Tier im Zaun verfangen hat.

Schalten Sie das Weidezaungerät aus, orten und beheben Sie den Defekt und schalten Sie es dann wieder ein.



*Das Weidezaungerät schaltet unerwarteterweise in den Stand-by-Modus.*

## **Kann es sein, dass die Fernbedienung eines Nachbarn Ihr Weidezaungerät beeinträchtigt?**

Ändern Sie die Adresseinstellung Ihres Weidezaungeräts mit der Fernbedienung (siehe Benutzerhandbuch der Fernbedienung).

# Wartung

Dieses Weidezaungerät enthält keine Teile, die vom Kunden gewartet werden können. Für Reparaturen muss es einer von Datamars Limited zugelassenen Kundendienststelle übergeben werden. Das Netzteilkabel kann nicht ausgetauscht werden. Wenn das Stromkabel beschädigt ist, sollte das Netzteil entsorgt werden.

# Garantie

Für dieses Produkt besteht für einen festgelegten Zeitraum ab dem Kaufdatum eine Garantie auf Material- und Verarbeitungsfehler. Sollte ein Garantiefall eintreten, retournieren Sie bitte das Produkt mit Kaufbeleg an die Verkaufsstelle. Infos zur Gewährleistungsfrist und anderen geltenden Bestimmungen erhalten Sie bei der Verkaufsstelle oder unter [datamars.com](http://datamars.com)

---

## *Hinweis:*

- Für Unfälle oder Beschädigungen aufgrund von unbefugten Eingriffen, Veränderungen oder falscher Handhabung des Produktes einschließlich (jedoch nicht beschränkt auf) Modifizierungen, die nicht von Datamars oder einer zugelassenen Stelle vorgenommen wurden, wird keine Haftung übernommen.
  - Soweit gesetzlich zulässig ist diese Garantie exklusiv, nicht übertragbar und ersetzt alle anderen (expliziten oder impliziten) Garantien, Darstellungen und Bedingungen bezüglich dieses Produkts (wann immer diese auftreten), unabhängig davon, ob sich diese aus Vorschriften, Gesetzen, Handel, Gewohnheitsrecht oder anderweitig ableiten.
  - Die Produktgarantie ist nur in dem Land gültig, in dem das Produkt gekauft wurde. Garantieansprüche, die in anderen Ländern geltend gemacht werden, können dazu führen, dass die Reparatur vollständig zu Kosten des Eigentümers abgewickelt wird.
-

# Technische Daten

Stromversorgung	Verwenden Sie nur das 220–240-V-Netzteil
Leistungsaufnahme	25 W
Maximale Ausgangsspannung	10,3 kV bei 450 $\Omega$
Maximale Impulsenergie	14,2 J bei 50 $\Omega$
Maximale Ladeenergie	21 J
Produktabmessungen	370 x 275 x 150 mm (B x H xT)
Produktgewicht	8,3 kg

Bei den Angaben handelt es sich um typische Werte. Normale Produktionstoleranzen von  $\pm 5\%$  sind einzukalkulieren.

# Säkerhetsinformation

*OBS:* Denna produkt har konstruerats för användning med eldjurstängsel.

## Allmänna varningar

### *VARNING!*

- Detta aggregat är inte avsett att användas av människor (inklusive barn) med reducerad fysisk, sensorisk eller mental förmåga eller som saknar erfarenhet och kunskap, förutom om de övervakas eller instrueras om hur aggregatet används av en person som ansvarar för deras säkerhet.
- Småbarn bör övervakas så att de inte leker med aggregatet. Rengöring och underhåll av användaren får inte utföras av barn utan uppsikt.
- Koppla bort aggregatet före installation eller utförande av arbeten på stängslet.
- Risk för elektrisk stöt! Detta aggregat får endast öppnas och repareras av behörig personal.

## Varningar specifika för detta aggregat

### *VARNING!*

- *Europa* - Om temperaturen ligger under 5 °C måste aggregatet finnas under ett skydd och får inte hanteras.
- Elsladden får inte bytas ut. Om sladden skadas ska denna strömförsörjning skrotas.
- Det här aggregatet måste monteras säkert med fyra skruvar lämpliga för monteringsytan.

## Förklaring av symboler på aggregatet



Läs alla instruktionerna innan användning.



Denna symbol på produkten eller dess förpackning indikerar att denna produkt inte får kasseras med vanliga sopor. Det är i stället din skyldighet att kassera utrustningen genom att lämna in den på en särskild återvinningscentral för elektrisk och elektronisk utrustning. Den separata insamlingen och återvinningen av utrustningen hjälper till att bevara naturliga resurser och se till att den återvinns på ett sätt som skyddar människa och miljö. För mer information om var du kan lämna in utrustningen för återvinning, kontakta din lokala återvinningsstation eller handlaren där du köpte produkten.



Aggregatet har en dubbelisolerad konstruktion.



Aggregat markerade med denna symbol är aggregat med tidsfördröjning avsedda för elektriska stängsel med en fördröjning på 20 sekunder.



Den här apparaten innehåller en jordanslutning enbart för funktionssyften.

## Definition av särskilda begrepp

*Elstängselaggregat* – En apparat som periodvis avger spänningsimpulser till ett stängsel som är anslutet till det.

*Stängsel* – En barriär för djur eller i säkerhetssyfte, bestående av en eller flera ledare såsom metalltrådar, stavar eller räcken.

*Elstängsel* – En barriär som innehåller en eller flera elektriska ledare, isolerade från jord, på vilka elektriska pulser läggs av ett aggregat.

*Stängselkrets* – Alla ledande delar eller komponenter inom ett aggregat som är anslutna eller ska anslutas, galvaniskt, till utgångspolerna.

*Jordningselektrod* – Metallstruktur som drivs ner i marken nära ett aggregat och som ansluts till jordningsuttagets poler på aggregatet, och som är oberoende av andra jordningsarrangemang.

*Anslutningsledning* – En elektrisk ledare som används till att ansluta aggregatet till det elstängslet eller jordningselektroden.

*Elektriskt djurstängsel* – Ett elstängsel som används till att hålla kvar djur inom eller utestänga djur från ett bestämt område.

# Krav på eldjurstängsel

## I enlighet med bilaga BB avsnitt BB.1 i EN 60335-2-76

Eldjurstängsel och dess extrautrustning ska installeras, användas och underhållas så att de inte utgör någon fara för människor, djur eller omgivning.

Undvik eldjurstängselkonstruktioner där djur eller människor kan fastna.

*VARNING!* Undvik kontakt med elstängselledningar, särskilt med huvudet, halsen eller överkroppen. Klättra inte över, genom eller under ett multiledningseldjurstängsel. Använd en grind eller en speciellt konstruerad övergångspunkt.

Ett eldjurstängsel får inte matas från två eller fler aggregat eller från oberoende stängselkretsar hos samma aggregat.

För två olika eldjurstängsel, som vart och ett matas från olika aggregat med oberoende tidsinställning, ska avståndet mellan ledningarna på de två eldjurstängseln vara minst 2,5 m. Om detta mellanrum ska slutas ska det ske med material som inte är icke-ledande eller en isolerad metallbarriär.

Taggtråd eller skärtråd får inte elektrifieras med ett aggregat.

Ett ej elektrifierat stängsel som omfattar taggtråd eller skärtråd får användas som stöd för en eller fler elektrifierade offset-ledningar på ett eldjurstängsel. Stödanordningarna för de elektrifierade ledningarna ska vara konstruerade så att dessa ledningar placeras på ett minsta avstånd av 150 mm från de ej elektrifierade ledningarnas vertikalkan. Taggtråd och skärtråd ska jordledas med jämna mellanrum.

Följ våra rekommendationer angående jordning.

Ett avstånd på minst 10 m mellan aggregatets jordningselektrod och andra anslutna delar för jordningssystem, t.ex. strömförsörjningens skyddsjordning eller telekommunikationssystemens jordning, ska hållas.

Anslutningsledningar som går inuti byggnader ska vara effektivt isolerade från

byggnadens jordade strukturella delar. Detta kan åstadkommas med en isolerad högspänningskabel.

Underjordiska anslutningsledningar ska löpa i skyddsror av isolerande material eller också ska en isolerad högspänningskabel användas. Var försiktig så att anslutningsledningarna inte skadas från djurens hovar eller klövar eller från traktorhjul som sjunker ner i marken.

Anslutningsledningar får inte installeras i samma skyddsror som strömförsörjnings-, kommunikations- eller datakablar.

Anslutningsledningar och elstängselledningar får inte löpa ovanför luft- eller kommunikationsledningar.

Korsningar med luftledningar bör helst undvikas. Om en sådan korsning inte kan undvikas ska den ske under luftledningen och i så rät vinkel mot den som möjligt.

Om anslutningsledningar och elstängselledningar installeras nära en luftledning får avstånden inte vara mindre än vad som anges nedan.

#### *Minsta avstånd till kraftledning*

<b>Kraftledningens spänning</b>	<b>Avstånd</b>
≤1000 V	3 m
>1000 V till ≤33,000 V	4 m
>33,000 V	8 m

Om anslutningsledningar och eldjurstängselledningar installeras nära en luftledning får de inte löpa högre än 3 m ovanför marken. Denna höjd gäller bägge sidor av den rätvinkliga projektionen av kraftledningens yttersta ledare på markytan under en sträcka på:

- 2 m för kraftledningar som arbetar vid märkspänning på högst 1 000 V.
- 15 m för kraftledningar som arbetar vid en märkspänning på högst 1 000 V.

Eldjurstängsel avsedda att skrämma bort fåglar, hålla inne husdjur eller träningsdjur som t.ex. kor, behöver endast matas från lågeffekttaggregat för att fungera bra och säkert.

Elstängsel avsedda att skrämma bort fåglar från tak: ingen elektrisk stängselledning ska anslutas till aggregatets jordningselektrod. En varningsskylt om elstängsel ska monteras på varje punkt där någon lätt kan komma åt ledarna.

Där ett elektriskt djurstängsel korsar en allmän stig ska en ej elektrifierad grind byggas in i det elstängslet vid den punkten, eller också ska en korsning anordnas med hjälp av en stätta. Vid en sådan korsning ska angränsande elektrifierade ledningar vara försedda med varningsskyltar om elstängsel.

Alla delar av ett elstängsel som installeras längs en allmän väg eller stig ska identifieras med täta mellanrum av varningsskyltar som är stadigt fästa på stängselstakarna eller ordentligt fastklämda på stängselledningarna.

- Storleken på varningsskylten ska vara minst 100x200 mm.
- Bakgrundsfärgen på bägge sidor av varningsskylten ska vara gul. Påskriften på skylten ska vara svart och ska antingen vara:  
eller varna "SE UPP: Elstängsel".
- Påskriften ska inte kunna utplånas, den ska stå på bägge sidor av varningsskylten och vara minst 25 mm.

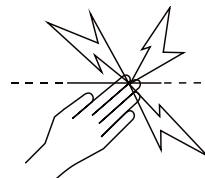



Se till att all nät driven extrautrustning ansluten till eldjurstängslets krets ger en grad av isolering mellan stängselkretsen och kraftförsörjningen likvärdig med den som erhålls av aggregatet.

Väderskydd ska finnas för extrautrustning om utrustningen ej är certifierad av tillverkaren som passande för utomhusanvändande, och är av typen med ett minimalt skydd IPX4.



# Frågor och svar index

Hur ansluter jag aggregatet till stängslet?	Sida 125
Var hittar jag information om hur man bygger ett elstängsel?	Sida 127
Vad används magnetnyckeln till?	Sida 129
Hur vet jag vad aggregatets utgångsspänning är?	Sida 130
Ett larm ljuder på aggregatet - vad ska jag göra?	Sida 131
En stängselindikator  eller  är på - vad ska jag göra?	Sida 132
Hur ställer jag in jordningsövervakningsfunktionen?	Sida 132
Hur ställer jag in min fjärrkontroll så att den fungerar med aggregatet?	Sida 134
Det är något fel på stängslet, aggregatet eller fjärrkontrollen	Sida 135
Felindikatorn  är på - vad ska jag göra?	Sida 136

# 1 Packa upp lådan

Kontrollera att du har alla dessa delar. Om något saknas måste du kontakta återförsäljaren.

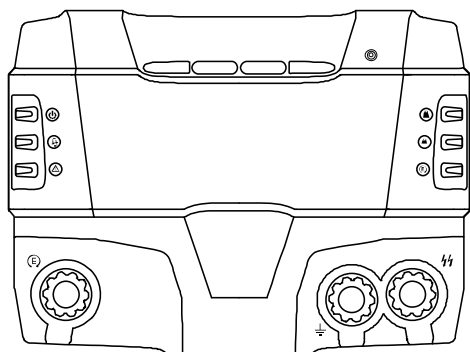

Aggregat

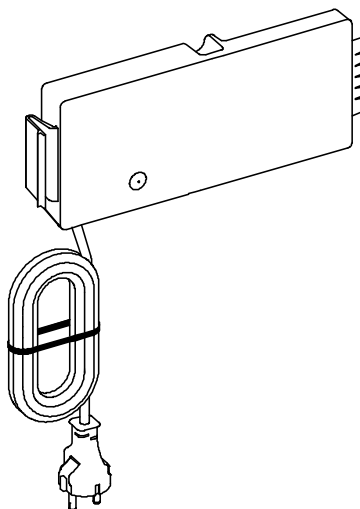

Nätförsörjning

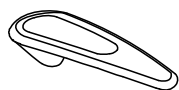

Magnetnyckel

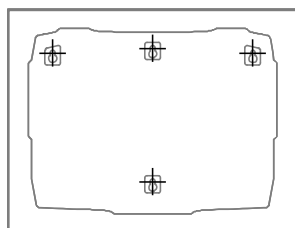

Monteringsmall

## 2 Kontrollera att strömförsörjningen är ansluten

*SE UPP!* Strömförsörjningen måste var säkert ansluten till aggregatet **innan** du sätter på nätförsörjningen.

1.

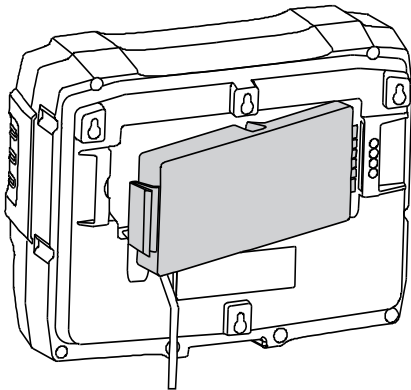

2.  Klick!

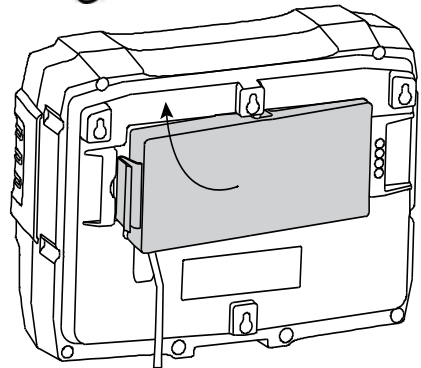

*WARNING!* Använd endast strömförsörjningen som medföljer aggregatet eller en originalreservdel.

### 3 Välj en lämplig installationsplats och montera aggregatet

För information om val av lämplig installationsplats, se sidan 127.

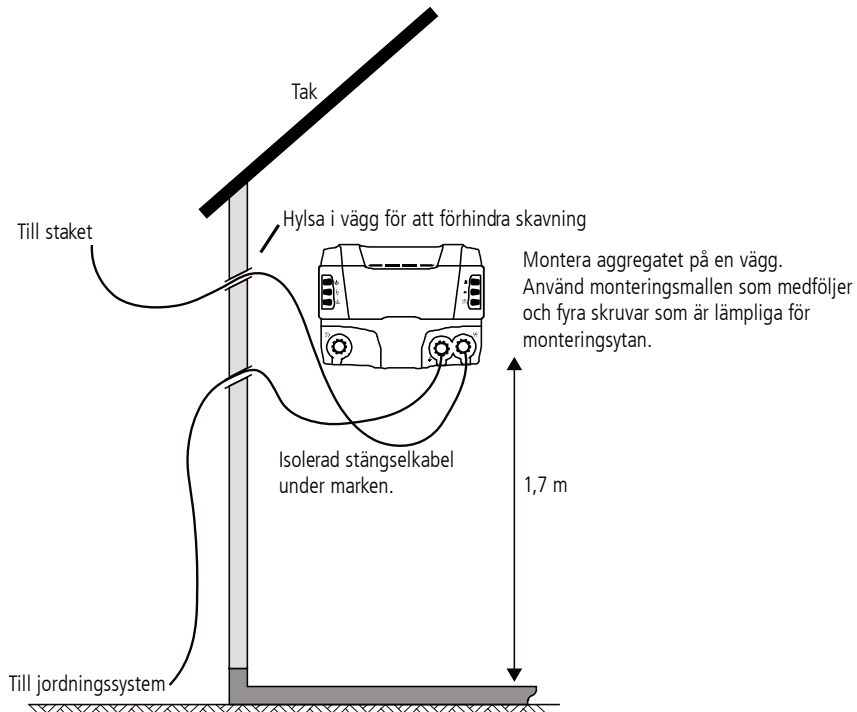

## 4 Anslut aggregatet till stängslet, jordningssystemet och nätförsörjningen

För detaljerad information om hur man bygger ett elstängsel och ett jordningssystem, besök webbsidan (se aggregatets förpackning för detaljerad information).

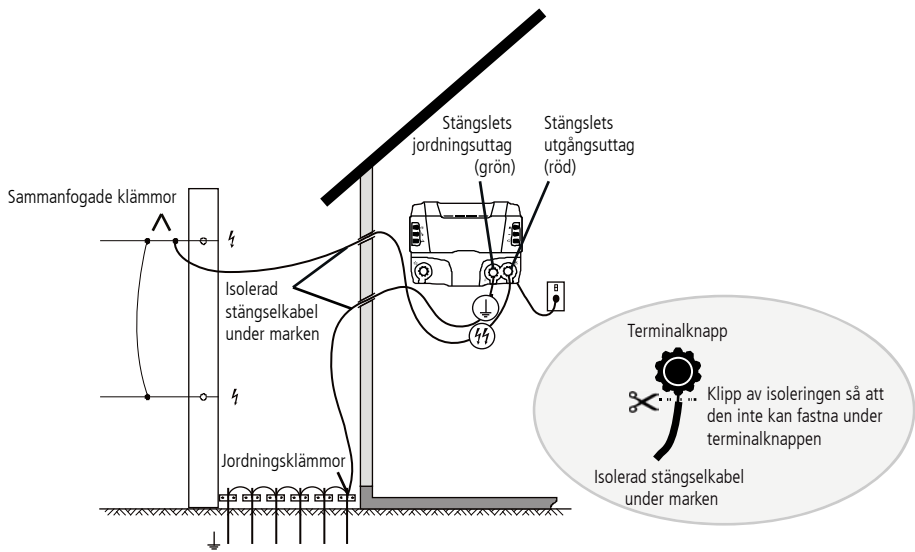

Jordningssystemet består av minst sex 2 m långa jordstavar.

OBS: Aggregatets jordningssystem måste vara minst 10 m från andra jordningssystem.

**VARNING!** Använd inte en förlängningsladd.

## 5 Sätt på nätförsörjningen och titta på utgångsspänningen på utgångsspänningslamporna

För detaljerad information, se sidan 130.

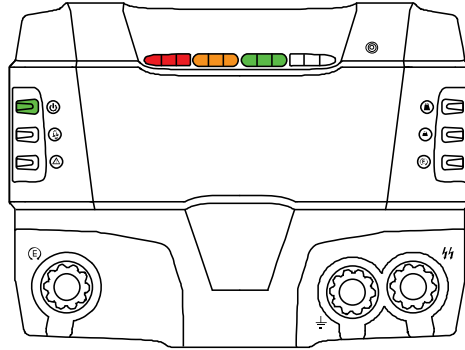

# Mer information om installation

## Att välja en monteringsplats

Läs alla säkerhetsinstruktioner i den här bruksanvisningen och alla relevanta nationella, regionala och lokala säkerhetsstandarder innan aggregatet installeras.

Kontrollera att installationsplatsen är en plats där:

- bra jordning kan erhållas. För tips om hur ett bra jordningssystem skapas, besök webbsidan (se aggregatets förpackning för detaljerad information).
- jordningssystemet kommer att vara minst 10 m från andra jordningssystem (t.ex. telefon, kraftnät eller jordningssystem för ett annat aggregat).
- barn och djur inte kan komma i kontakt med installationen.

Aggregatet ska installeras:

- inomhus eller under ett skydd.
- nära det elektriska stängslet.
- helst i mitten av det elektriska stängselsystemet.
- nära ett nätanslutningsuttag.

### *VARNING!*

- Kontrollera din installation för att försäkra dig om att den överensstämmer med lokala säkerhetsbestämmelser.
- *Europa* - Om temperaturen ligger under 5 °C måste aggregatet finnas under ett skydd och får inte hanteras.

## Bygga ett elstängsel och ett jordningssystem

För fullständiga anvisningar om hur man bygger ett elstängsel och ett jordningssystem, besök webbsidan (se aggregatets förpackning för detaljerad information).

---

*OBS:* För detta aggregat rekommenderar vi att minst **sex** 2 m jordningsstavar används i jordningssystemet.

# Använda aggregatet

## Aggregatets delar

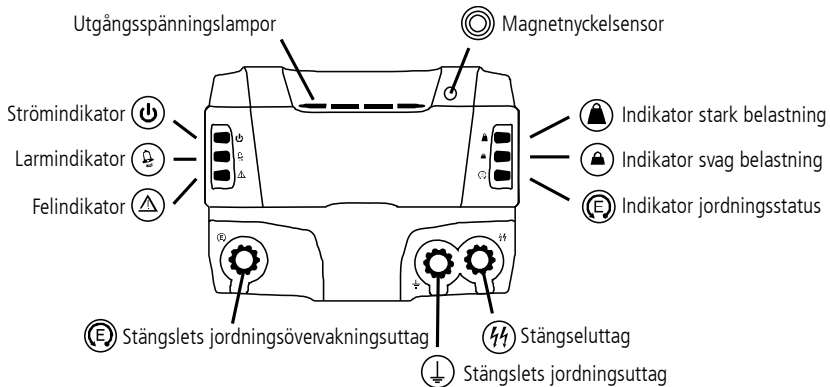

## Sätta på aggregatet

Aggregatet kopplas till så snart det ansluts till nätförsörjningen och sätts på i väggen.

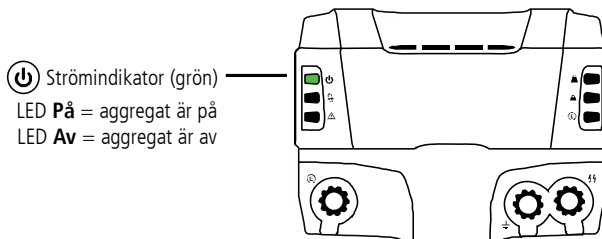

## Stänga av aggregatet

**VARNING!** Aggregatet återaktiveras efter ett strömavbrott, även om det befann sig i beredskapsläget innan strömavbrottet. Stängslet måste alltid anses vara strömförande, oavsett om aggregatet är i beredskapsläge eller inte. Om du arbetar på ett stängselavsnitt, isolera avsnittet med en frånslagsbrytare eller koppla bort aggregatet från nätförsörjningen.

Stäng av aggregatet helt medan arbeten utförs på en del av stängslet:  
Stäng av aggregatet från väggen och koppla bort det från nätförsörjningen.



# Använda magnetnyckeln

Du kan använda magnetnyckeln för att försätta aggregatet i beredskapsläget och sätta på det från beredskapsläget. Använd magnetnyckeln genom att hålla magnetnyckeln mot magnetnyckelsensorn som finns markerad på aggregatets hölje . Magnetnyckelsensorn finns här:

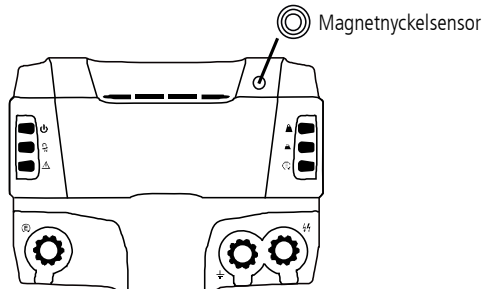

## Ta aggregatet till beredskapsläget

Istället för stänga av aggregatet från väggen rekommenderar vi att magnetnyckeln används för att ta aggregatet till beredskapsläget. I beredskapsläget är aggregatet på men det finns ingen utgångsspänning vid stängslets utgångsuttag.

För att ta aggregatet till beredskapsläget med magnetnyckeln:

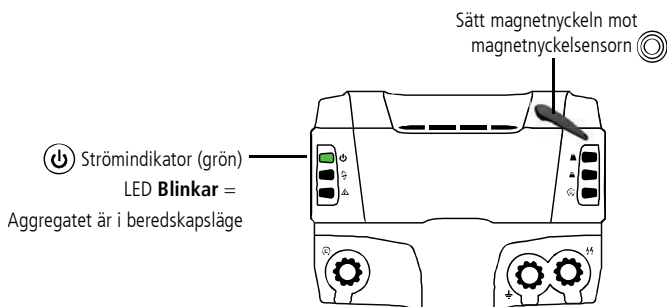

# Sätta på aggregatet från beredskapsläget

Sätta på aggregatet från beredskapsläget med magnetnyckeln:

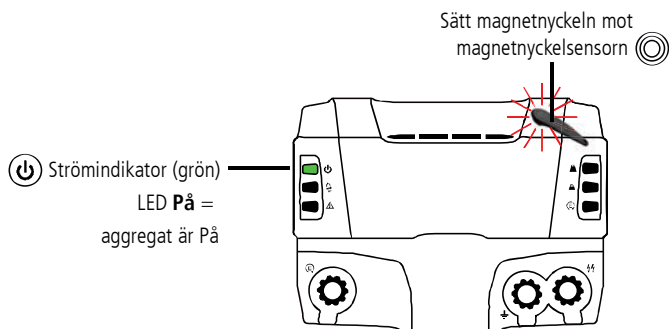

*OBS:* Alternativt kan man använda fjärrkontrollen för att sätta på aggregatet från beredskapsläget. Se bruksanvisningen för fjärrkontrollen. Alla bruksanvisningar finns tillgängliga på webbsidan (aggregatets förpackning för detaljerad information).

## Avläsa utgångsspänningen

Utgångsspänningslamporna visar utgångsspänningen på aggregatet. Varje lampsegment representerar 1 kV.

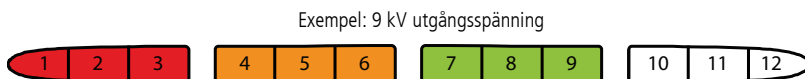

# Övervaka elstängslets prestanda

Följande egenskaper tillåter dig att övervaka elstängslets prestanda.

## Svara på ett larm

Om aggregatet detekterar en plötslig ökning i belastningen av stängslet blinkar larmindikatorn,  pulshastigheten minskar till tre sekunder och larmet ljuder i upp till 10 minuter.

Detta kan hända:

- om en strömbrytare är stängd som ansluter ett starkt belastat avsnitt till aggregatet.
- om en gren faller ner på stängslet.
- om stängslet eller utgångskabeln som ansluter aggregatet till det utsätts för en plötslig kortslutning till jordningen.
- om något fastnar i stängslet.

20 sekunder efter att stängslet blir mycket starkt belastat ökar aggregatet utgångseffekten för att på ett effektivare sätt förse stängslet med energi.

När ett larm avges, koppla bort aggregatet från nätförsörjningen, lokalisera och åtgärda felet och sätt sedan på aggregatet igen.

---

*OBS:* Om en person tar på elstängslet tar det 20 sekunder innan aggregatet avger full energimängd. Detta ger personen möjlighet att avlägsna sig från stängslet.

---

# Tolka stängslets indikatorlampor

Stängslets indikatorlampor talar om när det är något fel på stängslet.

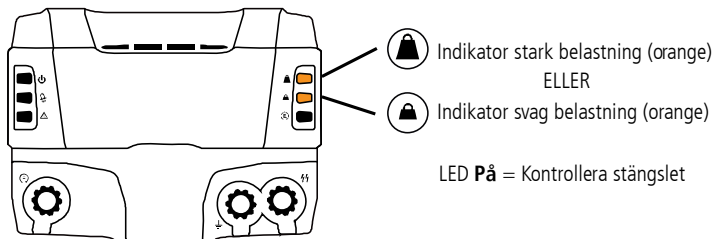

Om indikatorn för stark belastning lyser, koppla bort aggregatet från nätförsörjningen, kontrollera sedan stängslet för att se om det har fallit ner en gren på det eller något har fastnat i stängslet. Kontrollera efter kortslutning på stängslet och på utgångsledningen som ansluter aggregatet till stängslet. Använd felsökaren eller ta hjälp av fjärrkontrollen för stängslet med felsökaren.

Om indikatorn för svag belastning lyser, kontrollera stängslet för att försäkra dig om att gräs eller undervegetation inte kommer i kontakt med stängslet.

## Övervaka jordningen (tillval)

Kvaliteten på jordningen påverkar stängslets spänning. Jordövervakningsfunktionen tillåter dig att alltid se hur jordningssystemet fungerar, för att få bästa resultat från ditt elstängsel.

Jordövervakningsfunktionen arbetar genom att jämföra spänningen på aggregatets huvudjordningssystem med spänningen på en separat jordstav. Se till att den separata jordstaven är på minst 10 m avstånd från något annat jordningssystem, inklusive aggregatets huvudjordningssystem.

Lokalisera jordstaven i motsatt riktning jämfört med utgångsledningen. Slå ner en 2 m jordningstav i marken. Använd isolerade högspänningskablar under marken och en jordningsklämma för att förbinda jordningsstaven och aggregatets jordningsuttag.

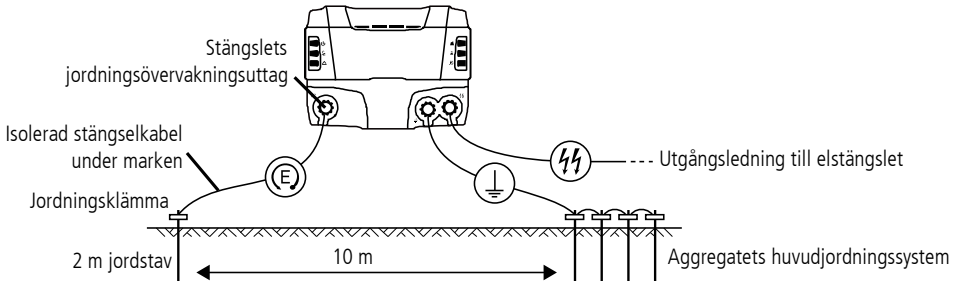

## Tolka indikatorn för jordningsstatus

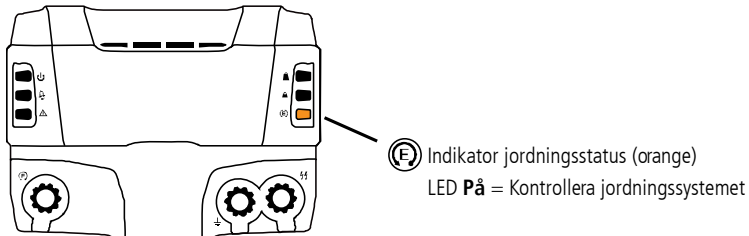

Om jordningsstatusindikatorn är på, följ råden om hur man installerar och underhåller ett effektivt jordningssystem, dessa finns på webbsidan (se aggregatets förpackning för detaljerad information).

# Använda fjärrkontroll för stängslet med felsökare (fjärrkontrollen)

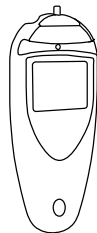

En fjärrkontroll för stängslet med felsökare (fjärrkontroll) finns tillgänglig som tillval. Detta tillåter dig att fjärrkontrollera aggregatet. Aggregatet och fjärrkontrollen måste programmeras för att fungera tillsammans.

## Programmera aggregatet och fjärrkontrollen

Aggregatet och fjärrkontrollen måste ställas in med samma "adressinställning" för att de ska kunna kommunicera med varandra. Följande steg måste genomföras:

- 1 Koppla bort aggregatet från eluttaget och vänta i 5 minuter innan det återansluts ELLER håll magnetnyckeln mot magnetsensorn i 1 sekund.
- 2 Gå till fjärrkontrollens inställningsmeny och välj en adressinställning.
- 3 Överför adressen till aggregatet.
- 4 Testa för att kontrollera att aggregatet lyder kommandon från fjärrkontrollen.

Fullständiga instruktioner finns i bruksanvisningen som följde med fjärrkontrollen.

---

*OBS:* Alla bruksanvisningar finns tillgängliga på webbsidan (aggregatets förpackning för detaljerad information).

---

## Identifiera aggregatets adressinställning

Under en felsökning kan det bli nödvändigt att identifiera aggregatets adressinställning. För att kunna se aggregatets adressinställningar, koppla bort aggregatet från eluttaget och vänta i 5 minuter innan det återansluts ELLER **håll** magnetnyckeln mot magnetsensorn i 1 sekund. Adressen visas i 5 sekunder. Notera vilka LED-lampor som tänds.

Om alla LED-lampor tänds i sekvens fram och tillbaka innebär det att aggregatet har ställts in på adress noll (0) och har inte konfigurerats för användning med fjärrkontrollen.

För en fullständig lista över tillgängliga adressinställningar, se bruksanvisningen för fjärrkontrollen.

# Felsökning

## Problem med stängslet

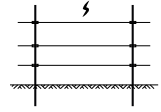

*Stängselspänningen ligger under 4 kV (den spänning som behövs för att kontrollera djur).*

### Stängslet defekt?

- 1 Kontrollera stängslet med en felsökare eller stängslets fjärrkontroll med felsökare. Dessa har en kombinerad spännings- och strömmätare som gör att du snabbt kan hitta orsaken till strömläckan. Alternativt kan du använda en digital voltmätare.
- 2 Använd frånslagsbrytare för att stänga av strömmen till olika delar av stängslet. Om spänningen på stängslet stiger när en del av stängslet stängs av, ska den delen undersökas beträffande eventuella fel.
- 3 Korrigera fel på lämpligt sätt.

### Jordningssystemet defekt?

- 1 Ställ in jordövervakningsfunktionen och testa jordningssystemet (se sidan 132).
- 2 Om jordningssystemet är defekt, besök webbsidan (se aggregatets förpackning för detaljerad information) för råd om hur man installerar och underhåller ett effektivt jordningssystem.

### Aggregatet defekt?

- 1 Kontrollera att aggregatet är på.
- 2 Koppla ur stängselledningen från aggregatets stängselutgångsuttag.
- 3 Mät spänningen tvärs över aggregatets uttag med en felsökare, digital voltmätare eller en fjärrkontroll.  
Om aggregatets spänning är mindre än 6 kV kan det bli nödvändigt att serva aggregatet.

### Stängslets utformning (nyligen utbyggnader av stängslet, dålig stängselloayout, jordförhållanden)?

Om stängslet, jordningssystemet och aggregatet är OK, kontakta återförsäljaren för hjälp.

# Problem med aggregatet

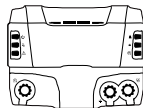

*Inga lampor lyser på aggregatet.*



## Strömförsörjning eller aggregat defekt?

- 1 Kontrollera strömförsörjnings-LED:n. Om den är grön, kontrollera att strömförsörjningen sitter fast ordentligt i aggregatet och att nätförsörjningen är på. Om den är röd är strömförsörjningen defekt och måste lämnas tillbaka.
- 2 Om aggregatet fortfarande inte fungerar kan det behöva servas.

*Indikatorn för stark belastning är på.*



## Kan en gren ha fallit ner på stängslet eller något annat har fastnat i det?

Koppla bort aggregatet från nätförsörjningen och kontrollera sedan stängslet.

## Kan det ha uppstått kortslutning på stängslet eller på utgångsledningen som förbinder aggregatet till stängslet?

Kontrollera om det förekommer kortslutning genom att använda felsökaren eller ta hjälp av fjärrkontrollen för stängslet med felsökaren. Korrigera fel på lämpligt sätt.

*Indikatorn för svag belastning är på.*



## Kan gräs eller undervegetation ha kontakt med stängslet?

Kontrollera stängslet och avlägsna allt material som kommer i kontakt med stängslet.

*Indikatorn för jordningsstatus är på.*



## Kan jordningssystemet vara defekt?

Besök webbsidan (se aggregatets förpackning för detaljerad information) för råd om hur man installerar och underhåller ett effektivt jordningssystem.



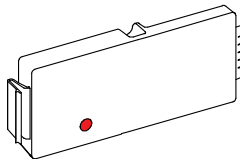
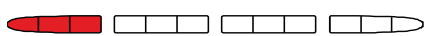

Felkod	Möjlig orsak	Möjlig lösning
Felindikatorn är på och en röd LED tänds på strömförsörjningen.	Felaktig strömförsörjning.	Strömförsörjningen måste bytas ut mot en annan strömförsörjning. Lämna tillbaka strömförsörjningen till din distributör.
	Aggregatfelfunktion. Aggregatet har ett fel som kan påverka dess funktion.	Ta ett foto på felkoden som visas och kontakta din distributör.
Felindikatorn är på och de röda LED-lamporna är tända. Andra LED-lampor tänds också (representerar en felkod).	Aggregatet är överhettat.	Kontrollera att aggregatet har monterats på en sval, välventilerad plats. Om felkoden är kvar, kontakta din distributör.
		



## Aggregatet har detekterat en plötslig ökning i belastningen av stängslet.

Detta kan hända:

- om en strömbrytare är stängd som ansluter ett starkt belastat avsnitt till aggregatet.
- om en gren faller ner på stängslet.
- om stängslet eller utgångskabeln som förbinder aggregatet till det utsätts för en plötslig kortslutning till jordningen.
- om något fastnar i stängslet.

Stäng av aggregatet, hitta och åtgärda felet och sätt sedan på aggregatet igen.

*Aggregatet växlar oväntat över till beredskapsläget.*

## Kan en grannes fjärrkontroll påverka ditt aggregat?

Byt adressinställning på ditt aggregat med fjärrkontrollen (se bruksanvisningen för fjärrkontrollen).

# Service

Detta aggregat innehåller inga delar som användaren kan underhålla. Det måste lämnas in till en servicerepresentant som godkänts av Datamars Limited för reparation. Nätförsörjningsladdan får inte bytas ut. Om sladden skadas ska nätförsörjningen tas ur bruk.

# Garanti

Denna produkt är garanterad gentemot felaktigt material och utförande i en period från inköpsdatumet. Om en defekt uppstår under garantin, returnera denna produkt med inköpsbevis till inköpsstället. Detaljer angående garantiperioder och andra villkor finns att tillgå vid inköpsstället eller på [www.datamars.com](http://www.datamars.com)

---

## OBS:

- Inget ansvar tas för olycka eller skada som uppstår efter modifiering eller felanvändning av denna produkt, inkluderat (men inte begränsat till) ändringar gjorda av någon annan än Datamars eller dess representanter.
- Till den mån lagen tillåter det är denna garanti exklusiv och gäller endast dig och i stället för andra garantier, påpekanden eller villkor relaterade till denna produkt (vare sig uttryckt eller underförstådd och närhelst så uppstår) vare sig härrörande från stadga, lag, handel, tull eller på annat vis.
- Produktgarantin gäller endast i det land där produkten köptes. Anspråk som görs i ett annat land kan leda till att ägaren måste stå för reparationskostnaderna i sin helhet.

---

# Produktspecifikationer

Strömförsörjning	Använd endast 220-240 V nätförsörjning
Strömförbrukning	25 W
Maximal utgångsspänning	10,3 kV @ 450 $\Omega$
Maximal utgångsenergi	14,2 J vid 50 $\Omega$
Maximal lagrad energi	21 J
Produktmått	370x275x150 mm (BxHxD)
Produktens vikt	8,3 kg

Värdena är normala och normala produktionstoleranser på  $\pm 5\%$  tillåts.

# Veiligheidsinformatie

*Opmerking:* Dit product is ontworpen voor gebruik met elektrische weide-afrasteringen.

## Algemene waarschuwingen

### *PAS OP!*

- Dit elektro-afrasteringsapparaat is niet bedoeld voor gebruik door personen (ook kinderen) met verminderde lichamelijke, sensorische of geestelijke vermogens dan wel gebrek aan ervaring en kennis, tenzij zij onder toezicht staan van een persoon die voor hun veiligheid verantwoordelijk is dan wel van wie zij instructies over het gebruik van het elektro-afrasteringsapparaat hebben gekregen.
- Op kinderen dient toezicht te worden gehouden om te voorkomen dat zij met het elektro-afrasteringsapparaat gaan spelen. Schoonmaak- en onderhoudswerkzaamheden mogen alleen door kinderen worden uitgevoerd indien hier toezicht op wordt gehouden.
- Koppel de verbindingen tussen het elektro-afrasteringsapparaat en de afrastering los voordat u het apparaat installeert of voordat u werkzaamheden aan de afrastering uitvoert.
- Risico van elektrische schok! Dit elektro-afrasteringsapparaat mag alleen door gekwalificeerd personeel worden geopend of gerepareerd.

## Waarschuwingen betreffende specifiek dit elektro-afrasteringsapparaat

### *PAS OP!*

- *Europa* - Als de temperatuur lager is dan 5 °C, dient het elektro-afrasteringsapparaat in een berging te worden gemonteerd en mogen er geen werkzaamheden aan worden verricht.
- De stroomdraad kan niet worden vervangen. Als de stroomdraad is beschadigd, dient deze te worden verwijderd en afgevoerd.
- Dit elektro-afrasteringsapparaat dient stevig te worden gemonteerd met vier schroeven die geschikt zijn voor het montageoppervlak.

# Verklaring van de symbolen op het elektro-afrosteringsapparaat



Lees de handleiding voor het gebruik in zijn geheel door.



Dit symbool op het product of de verpakking betekent dat het product niet samen met ander afval mag worden afgevoerd. U bent er verantwoordelijk voor dat uw afgedankte apparatuur wordt verwijderd door deze bij een daarvoor bestemd verzamelpunt voor de verwerking van afgedankte elektrische en elektronische apparatuur aan te bieden. Door uw afgedankte apparatuur bij verwijdering afzonderlijk in te zamelen en te laten verwerken, helpt u de natuurlijke grondstoffen te bewaren en zorgt u ervoor dat de gezondheid van mens en milieu door de verwerking wordt gespaard. Voor meer informatie over de punten waar u uw afgedankte apparatuur voor verwerking kunt aanbieden, kunt u contact opnemen met het afvalbrengstation in uw plaats of met de zaak waar u het product heeft gekocht.



Het elektro-afrosteringsapparaat is dubbel geïsoleerd.



Elektro-afrosteringsapparaten met dit symbool zijn elektro-afrosteringsapparaten met tijdsvertraging, waarbij de vertragingstijd 20 seconden bedraagt.



Dit apparaat beschikt alleen voor functionele doeleinden over een aardeverbinding.

# Definitie van gebruikte vakuitdrukkingen

*Elektro-afrasteringsapparaat* – Een apparaat dat is bedoeld om met tussenpozen stroomimpulsen te geven aan een eraan gekoppelde afrastering.

*Afrastering* – Een barrière die om dieren in/uit te sluiten of uit veiligheidsoverwegingen wordt ingezet, bestaande uit een of meer geleiders zoals draden, pennen of rails van metaal.

*Elektrische afrastering* – Een barrière bestaande uit een of meer geleiders die zijn geïsoleerd van de aarde, en die stroomimpulsen krijgt van een elektro-afrasteringsapparaat.

*Afrasteringscircuit* – Alle geleidende delen of componenten binnen een elektro-afrasteringsapparaat die zijn of kunnen worden aangesloten (galvanisch) op de afrasteringsaansluitingen.

*Aarde-elektrode* – Metalen constructie die in de buurt van een elektro-afrasteringsapparaat in de grond wordt geplaatst en elektrisch met de aarde-aansluiting van het elektro-afrasteringsapparaat wordt verbonden, maar wel afhankelijk werkt van andere aarde-apparatuur.

*Aansluitdraad* – Een elektrische geleider die wordt gebruikt om het elektro-afrasteringsapparaat aan te sluiten op de elektrische afrastering of de aarde-elektrode.

*Elektrische weide-afrastering* – Een elektrische afrastering die wordt gebruikt om dieren binnen of buiten een bepaald gebied te houden.

# Vereisten voor elektrische weide-afrasteringen

## In overeenstemming met bijlage BB, deel BB.1 van EN 60335-2-76

Elektrische weide-afrasteringen en de bijbehorende apparatuur moeten zodanig worden geïnstalleerd, bediend en onderhouden dat het gevaar voor mensen, dieren en hun omgeving zoveel mogelijk wordt verminderd.

Elektro-afrasteringsconstructies waarbij het gevaar groot is dat mensen of dieren erin vastraken, dienen te worden vermeden.

***WAARSCHUWING!*** Raak elektrische afrasteringsdraden vooral niet met het hoofd, de nek of de romp aan. Klim niet over een meerdraads elektrische afrastering heen, niet erdoorheen en niet eronderdoor. Gebruik een poort of een speciaal ontworpen overgang.

Een elektrische weide-afrastering mag niet op twee of meer afzonderlijke elektro-afrasteringsapparaten of op onafhankelijke afrasteringscircuits van hetzelfde elektro-afrasteringsapparaat worden aangesloten.

De afstand tussen de draden van twee elektrische weide-afrasteringen die door gescheiden elektro-afrasteringsapparaten met onafhankelijke impulsen worden gevoed, moet minstens 2,5 m bedragen. Als deze opening moet worden gesloten, dienen hiervoor elektrisch niet-geleidende materialen of een geïsoleerde metalen afscheiding te worden gebruikt.

Prikkeldraad of scheermesdraad mag niet op een elektro-afrasteringsapparaat worden aangesloten.

De stroomvoerende draad of draden van een elektrische weide-afrastering kunnen met een niet-stroomvoerende afrastering met prikkeldraad of scheermesdraad worden aangevuld. De steuninrichtingen van de stroomvoerende draden dienen zo te worden geconstrueerd dat tussen de stroomvoerende draden en het verticale vlak van de niet-stroomvoerende draden een minimum afstand van 150 mm is gegarandeerd. Het prikkeldraad en scheermesdraad dienen op regelmatige afstanden te worden geaard.

Volg onze adviezen over het aarden op.

Tussen de aardingselektrode van het elektro-afrosteringsapparaat en mogelijke andere componenten die op een aardingsysteem zijn aangesloten, zoals bijvoorbeeld de randaarding van de stroomvoorziening of de aarding van het telecommunicatiesysteem, dient een minimum afstand van 10 m te worden aangehouden.

Aansluitdraden die in gebouwen lopen, dienen effectief van de geaarde constructie-elementen van het gebouw te zijn geïsoleerd. Dit kan door middel van geïsoleerde hoogspanningskabel bereikt worden.

Aansluitdraden die ondergronds verlopen, dienen óf in een isolatiebuis van isolerend materiaal te liggen óf er dient geïsoleerde hoogspanningskabel te worden gebruikt. Er dient grote omzichtigheid te worden betracht om schade aan de aansluitdraden door dierenhoeven of in de grond zakkende tractorwielen e.d. te voorkomen.

Aansluitdraden mogen niet in dezelfde buis als de bedrading voor de netvoeding, communicatiekabels of datakabels verlopen.

Aansluitdraden en elektrische weide-afrosteringsdraden mogen niet over bovengrondse stroomdraden of communicatiekabels verlopen.

Kruisingen met bovengrondse stroomleidingen dienen zoveel mogelijk te worden vermeden. Als een kruising niet te voorkomen is, dient deze onder de stroomleiding te worden gelegd en daarmee zoveel mogelijk een rechte hoek te vormen.

Als aansluitdraden en draden van elektrische weide-afrosteringen dicht bij een bovengrondse stroomleiding worden geïnstalleerd, dient de afstand tot deze niet minder te bedragen dan hetgeen in de onderstaande tabel te zien is.



## *Minimum afstanden van stroomleidingen voor elektrische weide-afrasteringen*

<b>Spanning stroomleiding</b>	<b>Afstand</b>
≤1000 V	3 m
>1000 V tot ≤33.000 V	4 m
>33.000 V	8 m

Als aansluitdraden en draden van elektrische weide-afrasteringen nabij een bovengrondse stroomleiding worden geïnstalleerd, mogen deze niet meer dan 3 m boven de grond zijn aangebracht. Deze hoogte heeft betrekking op beide zijden van de orthogonale projectie van de buitenste geleiders van de stroomleiding op het grondoppervlak, voor een afstand van:

- 2 m voor stroomleidingen met een nomimaal voltage van niet meer dan 1000 V.
- 15 m voor stroomleidingen met een nomimaal voltage van meer dan 1000 V.

Elektrische weide-afrasteringen die bedoeld zijn om vogels af te schrikken, te voorkomen dat huisdieren ontsnappen of om dieren, zoals koeien, te gewennen, hoeven slechts door toestellen met laag vermogen te worden gevoed om veilig en betrouwbaar te werken.

Bij elektrische afrasteringen die moeten voorkomen dat vogels op gebouwen gaan nestelen, mag geen elektrische afrasteringsdraad met de aarde-elektrode van het toestel worden verbonden. Een waarschuwingsbord dient aan elk punt te worden bevestigd waar personen gemakkelijk bij de geleiders kunnen komen.

Op plaatsen waar een elektrische dierenafrastering een openbaar pad kruist, dient op dit kruispunt een niet-geëlektrificeerde poort in de elektrische afrastering te worden aangebracht of een kruising door middel van tourniquets te worden voorzien. Op alle kruispunten dienen op de aangrenzende geëlektrificeerde draden waarschuwingsborden te zijn bevestigd.

Alle gedeelten van een elektrische weide-afrastering die langs een openbare weg of pad verlopen, dienen op korte afstanden van waarschuwingsborden te worden voorzien die stevig aan de afrasteringspalen of op de draden zijn gemonteerd.

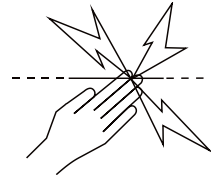

- De afmeting van de waarschuwingsborden dient minstens 100 x 200 mm te bedragen.
- De achtergrondkleur van beide zijden van het waarschuwingsbord moet geel zijn. Het opschrift op het bord dient zwart te zijn en met de volgende afbeelding overeen te komen:  
of een tekst met de betekenis "PAS OP: SCHRIKDRAAD" te bevatten.
- Het opschrift dient niet-uitwisbaar te zijn, aan beide zijden van het waarschuwingsbord te zijn aangebracht en een hoogte van minstens 25 mm te hebben.



Draag er zorg voor dat alle bijbehorende apparaten die met netvoeding werken en op het circuit van de elektrische weide-afrastering worden aangesloten, tussen het afrasteringscircuit en de netvoeding even goed geïsoleerd zijn als het elektro-afrasteringsapparaat zelf.

Bijbehorende apparaten dienen tegen weersinvloeden te worden beschermd, tenzij door de fabrikant uitdrukkelijk is aangegeven dat deze voor gebruik in de openlucht bestemd zijn en een beveiliging van minstens IPX4 hebben.

# Index Veelgestelde vragen

Hoe sluit ik het elektro-afrasteringsapparaat aan op de afrastering?	Blz. 151
Waar vindt ik informatie over het plaatsen van een elektrische afrastering?	Blz. 154
Waar is de magneetsleutel voor?	Blz. 156
Waar kan ik de uitgangsspanning van het elektro-afrasteringsapparaat aflezen?	Blz. 157
Het elektro-afrasteringsapparaat laat een alarm klinken. Wat nu?	Blz. 158
Er brandt een signaallampje van de afrastering:  of  . Wat nu?	Blz. 159
Hoe stel ik de functie aardingscontrole in?	Blz. 160
Hoe kan ik mijn afstandbediening instellen voor gebruik met het elektro-afrasteringsapparaat?	Blz. 161
Er is iets mis met de afrastering, het elektro-afrasteringsapparaat of de afstandsbediening	Blz. 163
Het defectensignaallampje  brandt. Wat nu?	Blz. 164

# 1 Haal de onderdelen uit de verpakking

Controleer of deze items compleet zijn. Neem als er iets ontbreekt contact op met uw leverancier.

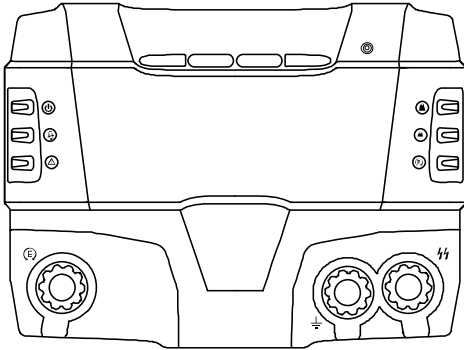

Elektro-afrasteringsapparaat

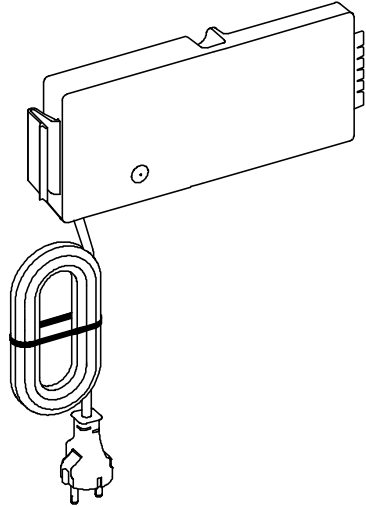

Netstroomvoorziening



Magneetsleutel

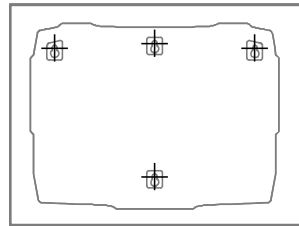

Bevestigingsplaat

## 2 Controleer of de voeding is aangesloten

*VOORZICHTIG!* De voeding moet goed aan het elektro-afasteringsapparaat zijn bevestigd **voordat** u de netstroomvoorziening inschakelt.

1.

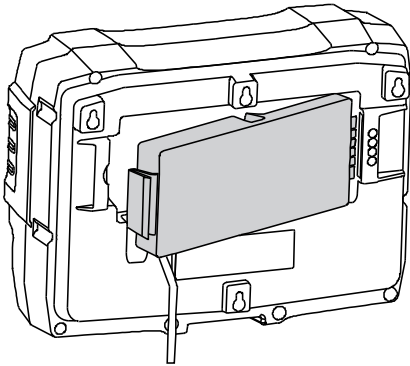

2.  Klik!

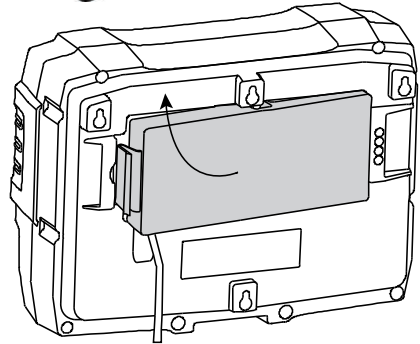

*PAS OP!* Gebruik alleen de met dit elektro-afasteringsapparaat meegeleverde voeding of een origineel vervangingsonderdeel.

### 3 Kies een geschikte locatie om het elektro-afasteringsapparaat te installeren en monteren

Meer informatie over het bepalen van een passende locatie voor de installatie vindt u op blz. 153.

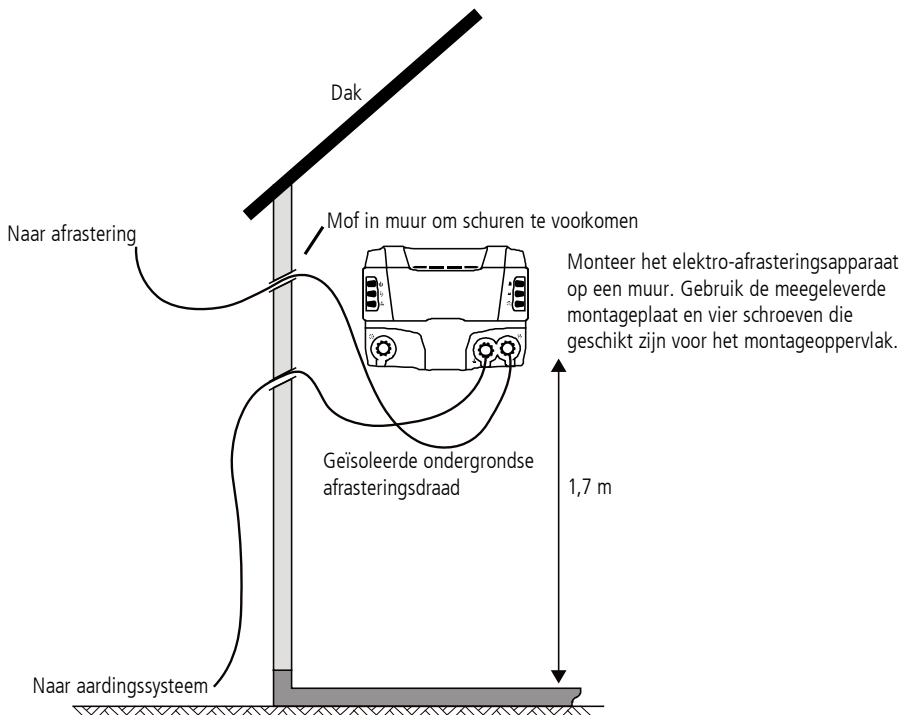

## 4 Sluit het elektro-afasteringsapparaat aan op de afrastering, het aardingsysteem en de stroomvoeding

Meer informatie over het plaatsen van een elektrische afrastering en een aardingsysteem vindt u op de website (zie de verpakking van het elektro-afasteringsapparaat voor meer informatie).

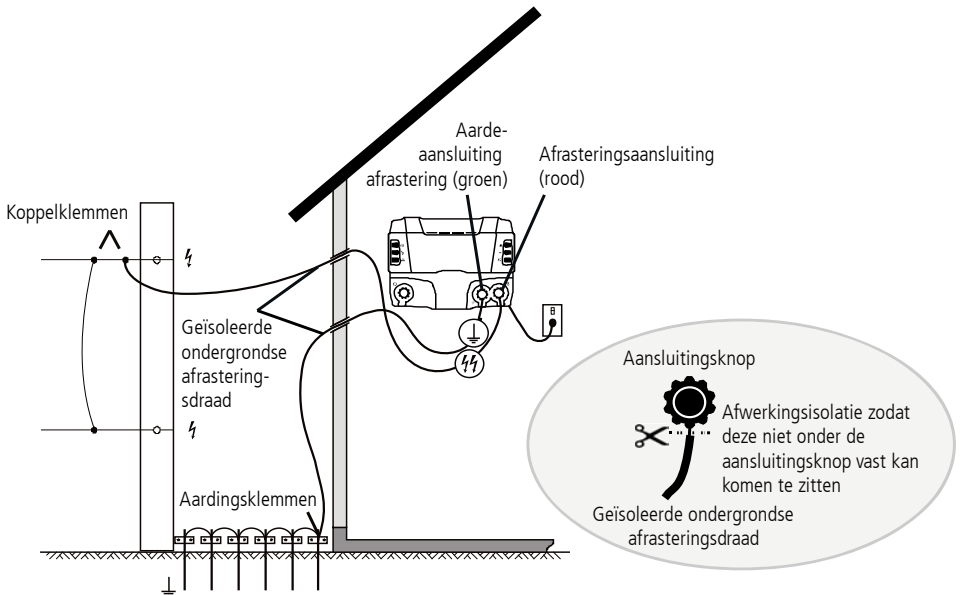

Aardingsstelsel bestaat uit ten minste 6 aardpennen van elk 2 m lang.

*Opmerking:* Het aardingsstelsel van het elektro-afasteringsapparaat moet minstens 10 m van andere aardingsstelsels zijn verwijderd.

**PAS OP!** Gebruik geen verlengsnoer voor netstroomvoorziening.

## 5 Schakel de netstroomvoorziening in; de uitgangsspanning wordt weergegeven door middel van de uitgangsspanninglampjes

Meer informatie vindt u op blz. 157.

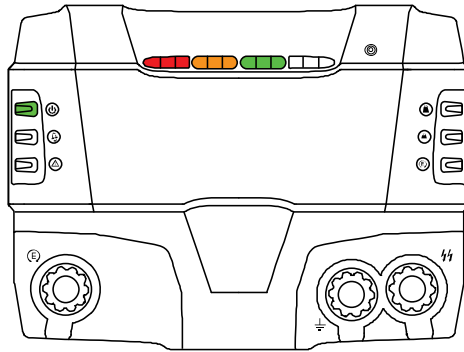



# Meer informatie over installatie

## Een locatie voor de installatie kiezen

Lees alle veiligheidsinstructies in deze handleiding en alle relevante veiligheidsstandaarden van de nationale overheid alsmede de regionale en plaatselijke overheden voordat u het elektro-afrasteringsapparaat monteert.

Controleer of op de locatie voor de installatie:

- een goede aarding mogelijk is. Tips en informatie over het plaatsen van een goed aardingssysteem vindt u op de website (zie de verpakking van het elektro-afrasteringsapparaat voor meer informatie);
- het aardingssysteem minstens 10 m van andere aardingssystemen (zoals bijv. telefoon- en stroomleidingen of aardingssystemen van een ander elektro-afrasteringsapparaat) verwijderd is;
- kinderen en dieren niet bij de installatie kunnen komen.

Het elektro-afrasteringsapparaat dient:

- binnen of onder een afdak te worden geïnstalleerd;
- direct bij de elektrische afrastering te staan;
- bij voorkeur in het midden van het elektro-afrasteringssysteem te staan;
- dicht bij een netvoedingsaansluiting te staan.

### *PAS OP!*

- Controleer of uw installatie voldoet aan alle plaatselijke veiligheidsvoorschriften.
- *Europa* - Als de temperatuur lager is dan 5 °C, dient het elektro-afrasteringsapparaat in een berging te worden gemonteerd en mogen er geen werkzaamheden aan worden verricht.

# Een elektrische afrastering en een aardingssysteem plaatsen

Meer informatie over het plaatsen van een elektrische afrastering en een aardingssysteem vindt u op de website (zie de verpakking van het elektro-afrasteringsapparaat voor meer informatie).

*Opmerking:* We raden u aan voor de installatie van dit elektro-afrasteringsapparaat voor het aardingssysteem ten minste **6** aardpijpen van 2 m te gebruiken.

## Gebruik van het elektro-afrasteringsapparaat

### Onderdelen van het elektro-afrasteringsapparaat

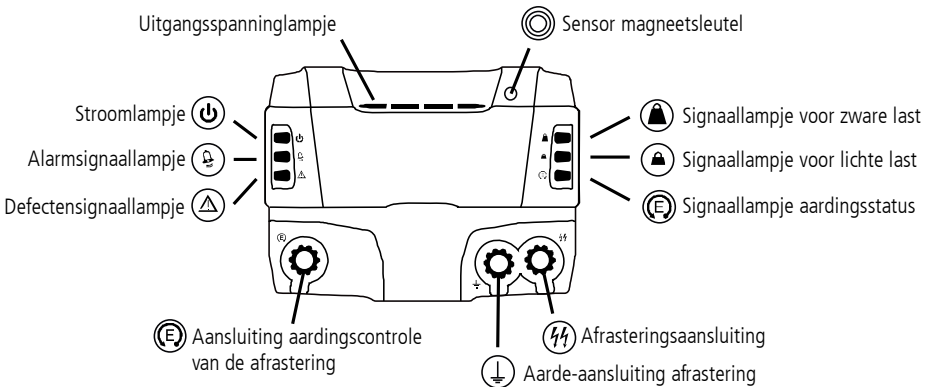

# Het elektro-afrasteringsapparaat inschakelen

Het elektro-afrasteringsapparaat staat aan zodra de stekker hiervan in het stopcontact is geplaatst.

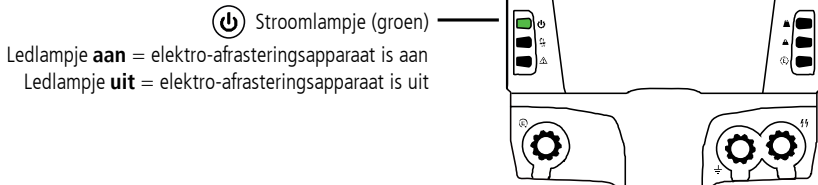

# Het elektro-afrasteringsapparaat uitschakelen

*PAS OP!* Het elektro-afrasteringsapparaat is zo geconcipeerd dat het na een onderbreking van de stroomvoorziening automatisch weer inschakelt. Deze automatische reactivering vindt zelfs plaats als het apparaat vóór de stroomuitval in standby-modus stond. De afrastering moet altijd als stroomvoerend worden beschouwd, ongeacht of het elektro-afrasteringsapparaat in standby-modus staat of niet. Daarom wordt voor werk aan een afrasteringsgedeelte dringend geadviseerd het betreffende gedeelte met een aan-uitschakelaar veilig te isoleren of de netstroomvoorziening van het elektro-afrasteringsapparaat te onderbreken.

Om werkzaamheden aan een deel van de afrastering uit te voeren, dient u het elektro-afrasteringsapparaat volledig uit te schakelen.

Dit doet u door de stekker ervan uit het stopcontact te halen.

# De magneetsleutel gebruiken

Met de magneetsleutel kunt u het elektro-afrasteringsapparaat in stand-bymodus zetten en vanuit de stand-bymodus weer inschakelen. Houd hiervoor de magneetsleutel tegen de magneetsensor (gemarkeerd op de behuizing van het elektro-afrasteringsapparaat) . De magneetsensor vindt u hier:

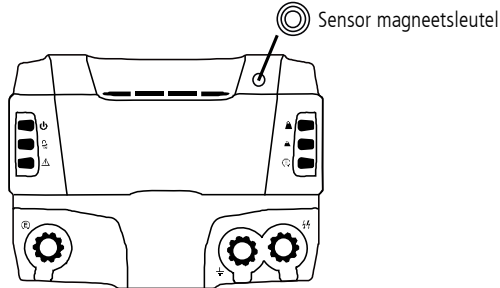

# Het elektro-afrasteringsapparaat in de stand-bymodus zetten

We raden aan om het elektro-afrasteringsapparaat niet uit te schakelen door de stekker uit het stopcontact te halen, maar om het elektro-afrasteringsapparaat met de magneetsleutel in stand-bymodus te zetten. In de stand-bymodus is het elektro-afrasteringsapparaat ingeschakeld, maar is er bij de afrasteringsaansluiting van de afrastering geen sprake van uitgangsspanning.

U kunt het elektro-afrasteringsapparaat met de magneetsleutel op stand-bymodus zetten:

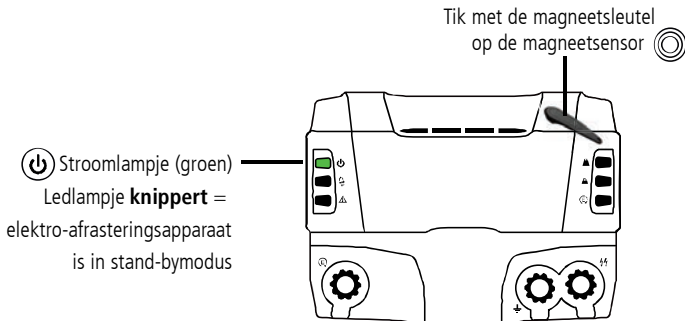

---

*Opmerking:* U kunt het elektro-afrasteringsapparaat ook met de afstandsbediening in stand-bymodus zetten. Instructies hiervoor vindt u in de handleiding van de afstandsbediening. Alle handleidingen zijn te vinden op de website (zie de verpakking van het elektro-afrasteringsapparaat voor meer informatie).

---

## Het elektro-afrasteringsapparaat inschakelen vanuit de stand-bymodus

Het elektro-afrasteringsapparaat met de magneetsleutel inschakelen vanuit de stand-bymodus:

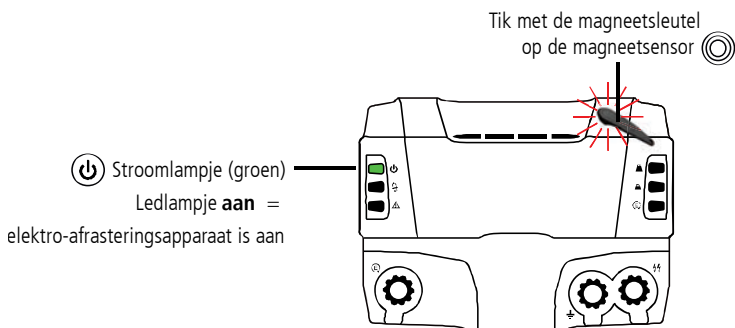

---

*Opmerking:* U kunt het elektro-afrasteringsapparaat ook met de afstandsbediening vanuit stand-bymodus inschakelen. Instructies hiervoor vindt u in de handleiding van de afstandsbediening. Alle handleidingen zijn te vinden op de website (zie de verpakking van het elektro-afrasteringsapparaat voor meer informatie).

---

## De uitgangsspanning aflezen

De uitgangsspanningslampjes geven de uitgangsspanning van het elektro-afrasteringsapparaat weer. Elk lampje staat voor 1 kV.

Voorbeeld: Uitgangsspanning 9 kV



# De prestaties van een elektrische afrastering controleren

Met de volgende functies kunt u de prestaties van de elektrische afrastering controleren.

## Reageren op een alarm

Als het elektro-afrasteringsapparaat een plotselinge toename van de belasting op de afrastering constateert, gaat het alarmlampje  branden, wordt de stroomimpulsfrequentie lager en gaat er tot 10 minuten lang een waarschuwingszoemer af.

Dit kan gebeuren:

- als er een automatische zekering sluit, waardoor een zwaar belast gedeelte van de afrastering op het elektro-afrasteringsapparaat wordt aangesloten;
- als er een tak op de afrastering ligt;
- als er bij de afrastering of uitvoerkabel die het elektro-afrasteringsapparaat daarmee verbindt, een plotselinge kortsluiting met de aarde plaatsvindt;
- als er een dier of mens in de afrastering verstrikt raakt.

20 seconden na een zware belasting van de afrastering voert het elektro-afrasteringsapparaat het uitgangsvermogen op om de afrastering effectiever van stroom te voorzien.

Als er een waarschuwingsalarm afgaat, koppel het elektro-afrasteringsapparaat dan af van de netstroomvoorziening, spoor de fout op en verhelp deze, waarna u het elektro-afrasteringsapparaat weer kunt inschakelen.

---

*Opmerking:* Als iemand de elektrische afrastering aanraakt, treedt er 20 seconden vertraging op voordat de volledige energie van het elektro-afrasteringsapparaat wordt geleverd. Daardoor krijgt de persoon de gelegenheid zich van de afrastering te verwijderen.

---

# De signaallampjes van de afrastering aflezen

De signaallampjes van de afrastering laten u weten wanneer er iets mis is met de afrastering.

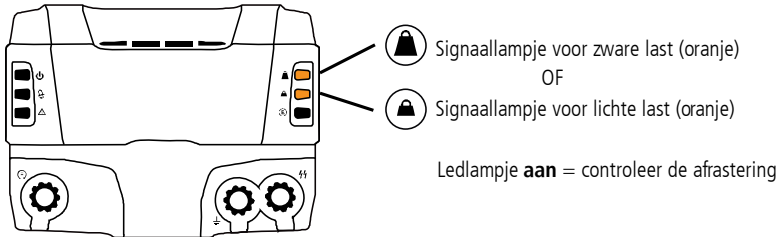

Brandt het signaallampje voor zware last? Koppel het elektro-afrasteringsapparaat dan los van de netstroomvoeding en controleer of er een tak op de afrastering is gevallen of er iets anders in de afrastering verstrikt is geraakt. Controleer of er sprake is van kortsluiting in de afrastering of de uitvoerdraad waarmee het elektro-afrasteringsapparaat aan de afrastering is gekoppeld. Gebruik hiervoor een fault finder (defectdetector) of een afrasterings-afstandsbediening met fault finder.

Als het signaallampje voor lichte last brandt, controleer dan of er sprake is van gras dat of begroeiing die de afrastering raakt.

# Aardecontrole (optioneel)

De kwaliteit van de aarding is van invloed op de afrasteringsspanning. Met de functie voor aardecontrole kunt u de werking van het aardingsysteem continu in de gaten houden en zo uw elektrische afrastering optimaal laten functioneren.

De functie voor aardecontrole vergelijkt de spanning van het hoofdaardingsysteem van het elektro-afrasteringssysteem met de spanning van elke individuele aardpen. Zorg ervoor dat de aardpenen ten minste 10 m van enig ander aardingsysteem staan (dus ook van het hoofdaardingsysteem van het elektro-afrasteringsapparaat).

Plaats de aardpen in tegenovergestelde richting van de uitvoerdraad. Sla een 2 m lange aardpen in de grond. Gebruik geïsoleerde hoogspanningskabel en een aardingsklem om de aardpen en de aansluiting aardingscontrole van de afrastering met elkaar te verbinden.

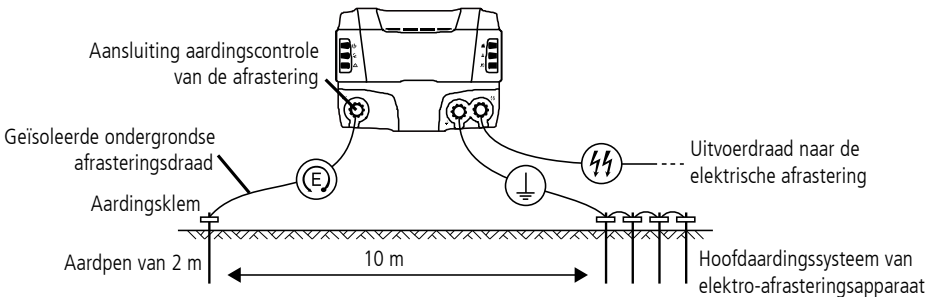

## Het signaallampje van de aardingsstatus aflezen

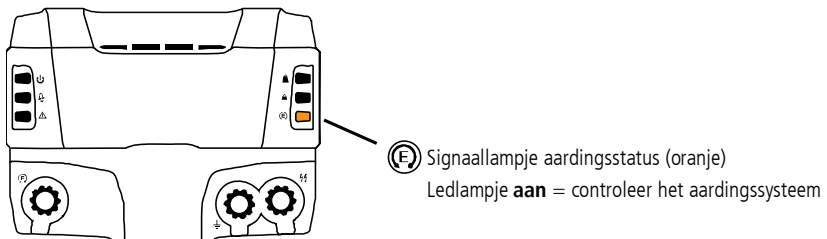

Brandt het signaallampje van de aardingsstatus? Volg dan het advies betreffende het installeren en behouden van een effectief aardingsysteem op; dit is te vinden op de website (zie de verpakking van het elektro-afrasteringsapparaat voor meer informatie).



# De afrasterings-afstandsbediening met fault finder (de afstandsbediening) gebruiken

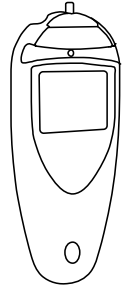

De afrasterings-afstandsbediening met fault finder (afstandsbediening) kan als optioneel accessoire worden aangeschaft. Hiermee kunt u het elektro-afrasteringssysteem op afstand besturen. Het elektro-afrasteringssysteem en de afstandsbediening moeten worden geprogrammeerd voordat deze samen kunnen worden gebruikt.

## Het elektro-afrasteringssysteem en de afstandsbediening programmeren

U dient het elektro-afrasteringssysteem en de afstandsbediening in te stellen met dezelfde 'adresinstelling' om ze met elkaar te laten communiceren. Hiervoor moet u het volgende doen:

- 1 Koppel het elektro-afrasteringssysteem los van de netstroomvoorziening en wacht 5 minuten voordat u deze weer aansluit OF houd de magneetsleutel gedurende 1 seconde voor de magneetsensor.
- 2 Open het instellingsmenu van de afstandsbediening en selecteer een adresinstelling.
- 3 Verzend het adres naar het elektro-afrasteringssysteem.
- 4 Test of het elektro-afrasteringssysteem de bevelen van de afstandsbediening opvolgt.

Volledige instructies vindt u in de gebruikershandleiding, welke is meegeleverd met de afstandbediening.

---

*Opmerking:* Alle handleidingen zijn te vinden op de website (zie de verpakking van het elektro-afrasteringsapparaat voor meer informatie).

## De adresinstelling van het elektro-afraasteringsapparaat bepalen

Mogelijk moet u de adresinstelling van het elektro-afraasteringsapparaat tijdens het oplossen van problemen vaststellen. U kunt de adresinstellingen van het elektro-afraasteringsapparaat achterhalen door het elektro-afraasteringssysteem los te koppelen van de netstroomvoorziening. Wacht dan 5 minuten voordat u deze weer aansluit OF **houd** de magneetsleutel gedurende 1 seconde voor de magneetsensor. Het adres wordt gedurende 5 minuten weergegeven. Noteer welke ledlampjes gaan branden.

Als alle ledlampjes na elkaar van links naar rechts (of van rechts naar links) en weer terug gaan branden, betekent dit dat het adres van het elektro-afraasteringssysteem is ingesteld op nul (0) en dat deze niet is geconfigureerd voor gebruik met de afstandsbediening.

Raadpleeg de gebruikershandleiding van de afstandsbediening voor een volledig overzicht van beschikbare adressen.

# Problemen oplossen

## Problemen met de afrastering

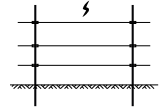

*De spanning van de afrastering is lager dan 4 kV (de spanning vereist voor het hoeden van dieren).*

### Is de afrastering defect?

- 1 Controleer de afrastering met een fault finder of een afrasteringsafstandsbediening met fault finder. Deze zijn voorzien van een gecombineerde spannings- en stroommeter, zodat u snel plaatselijke lekkages kunt opsporen. U kunt ook een digitale voltmeter gebruiken.
- 2 Gebruik aan-uitschakelaars om de stroomvoorziening van verschillende delen van de afrastering te onderbreken. Als de afrasteringsspanning stijgt wanneer een afrasteringsgedeelte is uitgeschakeld, zoek dan in dat gedeelte naar mogelijke defecten/storingen.
- 3 Verhelp storing(en) indien nodig.

### Is er een storing in het aardingssysteem?

- 1 Schakel de functie voor aardecontrole in en test het aardingssysteem (zie blz. 160).
- 2 Ga als het aardingssysteem een storing heeft of defect is naar de website (zie de verpakking van het elektro-afrasteringsapparaat voor meer informatie) voor advies betreffende installatie en onderhoud van een effectief aardingssysteem.

### Is er een storing in het elektro-afrasteringsapparaat?

- 1 Controleer of het elektro-afrasteringsapparaat is ingeschakeld.
- 2 Sluit de afrasteringsdraad af van de afrasteringsaansluiting van het elektro-afrasteringsapparaat.
- 3 Meet de spanning over de aansluitingen van het elektro-afrasteringsapparaat met een fault finder, een digitale voltmeter of een afstandsbedieningsapparaat. Als de spanning lager is dan 6 kV, is er wellicht een servicebeurt nodig.

## Afrasteringsvarianten (recentelijk uitgevoerde uitbreidingen van de afrastering, slecht afrasteringsontwerp, bodemcondities)?

Vraag uw dealer om advies als de afrastering, de aarding en het elektro-afrasteringsapparaat allemaal in goede conditie verkeren.

## Problemen met het elektro-afrasteringsapparaat

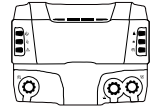

*Op het elektro-afrasteringsapparaat branden geen lampjes.*

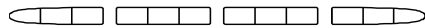

### Voeding of elektro-afrasteringsapparaat defect of in storing?

- 1 Controleer het ledlampje van de voeding. Als het lampje groen brandt, controleer dan of de voeding stevig aan het elektro-afrasteringsapparaat is bevestigd en of de netstroomvoeding is ingeschakeld. Als het lampje rood brandt, is de voeding defect en dient deze te worden geretourneerd.
- 2 Als het elektro-afrasteringsapparaat nog steeds niet werkt, heeft het mogelijkserwijs een servicebeurt nodig.

*Het signaallampje voor zware last brandt.*



### Ligt er een tak op de afrastering of is er iets anders in verstrikt geraakt?

Koppel het elektro-afrasteringsapparaat los van de netstroomvoeding en controleer daarna de afrastering.

### Is er sprake van kortsluiting in de afrastering of de uitvoerdraad waarmee het elektro-afrasteringsapparaat aan de afrastering is gekoppeld?

Gebruik een fault finder (defectdetector) of een afrasterings-afstandsbediening met fault finder om een eventuele kortsluiting op te sporen. Verhelp storing(en) indien nodig.

Het signaallampje voor lichte last brandt.



## Is er gras dat of begroeiing die de afrastering raakt?

Controleer de afrastering en verwijder materiaal dat de afrastering aanraakt.

Het signaallampje voor aardestatus brandt.



## Is er een storing in het aardingssysteem?

Ga naar de website (zie verpakking van het elektro-afrasteringsapparaat voor meer informatie) voor advies betreffende installatie en onderhoud van een effectief aardingssysteem.

Het defectensignaallampje staat aan. Wat betekenen de storingscodes?



<u>Storingscode</u>	<u>Mogelijke oorzaak</u>	<u>Mogelijke oplossing</u>
Defectensignaallampje brandt en op de voeding brandt een rood ledlampje.	Voeding defect.	Nieuwe voeding vereist. Retourneer de voeding aan uw dealer.

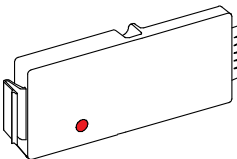

Defectensignaallampje brandt en de rode ledlampjes branden. Er kunnen ook andere ledlampjes branden (deze staan ook voor een storingscode).



Storing in het elektro-afrasteringsapparaat. Er is een storing in het elektro-afrasteringsapparaat die van invloed is op de prestaties.

Maak een foto van de storingscode die wordt weergegeven en neem contact op met uw dealer.

Defectensignaallampje brandt en de oranje ledlampjes branden.



Het elektro-afrasteringsapparaat is oververhit.

Controleer of het elektro-afrasteringsapparaat op een koele, goed geventileerde plek staat. Neem als de storing aanhoudt contact op met uw dealer.

*Het alarmlampje knippert en er weerklinkt een alarmzoemer.*



**Het elektro-afrasteringsapparaat heeft een plotselinge toename van de belasting op de afrastering geconstateerd.**

Dit kan gebeuren:

- als er een automatische zekering sluit, waardoor een zwaar belast gedeelte van de afrastering op het elektro-afrasteringsapparaat wordt aangesloten;
- als er een tak op de afrastering ligt;
- als er bij de afrastering of uitvoerkabel die het elektro-afrasteringsapparaat daarmee verbindt, een plotselinge kortsluiting met de aarde plaatsvindt;
- als er een dier of mens in de afrastering verstrikt raakt.

Schakel het elektro-afrasteringsapparaat uit, spoor de fout op en verhelp deze, waarna u het elektro-afrasteringsapparaat weer inschakelt.

*Het elektro-afrasteringsapparaat schakelt onverwacht over op stand-bymodus.*

**Mogelijk interfereert een afstandsbediening van een nabijgelegen elektro-afrasteringsapparaat met uw elektro-afrasteringsapparaat?**

Wijzig de adresinstelling van uw elektro-afrasteringsapparaat met de afstandsbediening (raadpleeg hiervoor de gebruikershandleiding van de afstandsbediening).

# Functionaliteit in stand houden

Dit elektro-afrasteringsapparaat bevat geen onderdelen die door de klant kunnen worden onderhouden. Voor reparaties moet het aan een door Datamars Limited erkende klantenservice worden geretourneerd. De stroomdraad van de netstroomvoeding kan niet worden vervangen. Als deze is beschadigd, dient de stroomdraad van de netstroomvoeding te worden verwijderd en afgevoerd.

## Garantie

Voor dit product wordt een garantie voor materiaalfouten en kwaliteitsgebreken verleend voor een bepaalde periode vanaf de datum van aankoop. Als er een defect optreedt dat binnen de garantie valt, retourneer dit product dan met het bewijs van aankoop aan de zaak waar u het product hebt gekocht. Meer informatie over garantieperiodes en andere van toepassing zijnde voorwaarden zijn verkrijgbaar bij de zaak waar u het product heeft gekocht of op [www.datamars.com](http://www.datamars.com)

---

### *Opmerking:*

- Er wordt geen aansprakelijkheid aanvaard voor ongevallen of schade die het gevolg zijn van manipulaties aan dan wel verandering of verkeerd gebruik van dit product, inclusief, maar niet beperkt tot, wijzigingen die door anderen dan Datamars of zijn dealers zijn uitgevoerd.
- Voor zover dit wettelijk is toegestaan, is deze garantie exclusief, geldt deze voor persoonlijk en is deze van toepassing in plaats van alle andere garanties, vertegenwoordigingen of voorwaarden met betrekking tot dit product (zij het uitdrukkelijk vermeld of geïmpliceerd en in alle voorkomende gevallen), om het even of deze nu op grond van voorschriften en wetten, handelsverkeer, gewoonte of op andere wijze tot stand gekomen is.
- De productgarantie is alleen geldig in het land waarin het product is aangeschaft. Voor enige claims die in een ander land worden ingediend, kunnen de volledige reparatiekosten bij de eigenaar in rekening worden gebracht.

# Technische gegevens

Voeding	Gebruik alleen de 220-240 V-netstroomvoeding
Stroomverbruik	25 W
Maximum uitgangsspanning	10,3 kV bij 450 $\Omega$
Maximale impulsenergie	14,2 J bij 50 $\Omega$
Maximum opgeslagen energie	21 J
Productafmetingen	370x275x150 mm BxHxD
Productgewicht	8,3 kg

De waarden zijn typisch en met normale productietoleranties van  $\pm 5\%$  dient rekening te worden gehouden.



# Sikkerhedsinformation

*Bemærk:* Dette produkt er udviklet til brug i forbindelse med dyrehegn.

## Generelle advarsler

### *ADVARSEL!*

- Denne spændingsgiver er ikke beregnet til brug af personer (herunder børn) med nedsatte fysiske, sensoriske og mentale evner eller manglende erfaring og kendskab, medmindre de har fået vejledning eller instruktion vedrørende brugen af spændingsgiveren af en person, der er ansvarlig for deres sikkerhed.
- Børn bør være under opsyn for at sikre, at de ikke leger med spændingsgiveren. Rengøring og vedligeholdelse bør ikke foretages af børn uden opsyn.
- Afbryd spændingsgiveren inden installation eller arbejde på hegnet.
- Risiko for elektrisk stød! Denne spændingsgiver bør kun åbnes og repareres af kvalificerede personer.

## Advarsler specifikt for denne spændingsgiver

### *ADVARSEL!*

- *Europa* - Når temperaturen er under 5 °C, skal spændingsgiveren være beskyttet, og der må ikke arbejdes med den.
- Forsyningsledningen kan ikke erstattes. Hvis ledningen bliver beskadiget, bør strømforsyningen kasseres.
- Denne spændingsgiver skal opsættes sikkert med fire skruer, der passer til den overflade, den sættes på.

## Forklaring af symboler på spændingsgiveren



Læs hele vejledningen inden brug.



Dette symbol på produktet eller dets emballage betyder, at produktet ikke må bortskaffes som husholdningsaffald. Det er i stedet dit ansvar at bortskaffe

udstyret ved at aflevere det på et registreret indsamlingssted for genvinding af elektrisk og elektronisk udstyr. Når det brugte udstyr sorteres og genanvendes ved bortskaffelse, er det en hjælp til at bevare naturens ressourcer og sikre, at det genanvendes på en måde, som beskytter menneskers helbred og miljøet. Hvis du ønsker yderligere information om, hvor du kan aflevere brugt udstyr til genvinding, kan du kontakte teknisk forvaltning i din kommune eller den forhandler, du købte produktet hos.



Spændingsgiveren har en dobbeltisoleret konstruktion.



Spændingsgivere med dette symbol er spændingsgivere til elhegn med en forsinkelse på 20 sekunder.



Dette aggregat omfatter en jordforbindelse til funktionelle formål.

## Definition af særlige termer

*Spændingsgiver* – Et aggregat, som er beregnet til regelmæssigt at sende spændingsimpulser til et hegn, der er forbundet med det.

*Hegn* – En indhegning til dyr eller til sikkerhedsformål, som består af en eller flere ledere som f.eks. metaltråd, stænger eller skinner.

*Elhegn* – En indhegning, der omfatter en eller flere elektriske ledere, isoleret fra jorden, hvorigennem der sendes strømstød af en spændingsgiver.

*Hegnskredsløb* – Alle strømførende dele eller komponenter på en spændingsgiver, som er forbundet med eller beregnet til at blive forbundet galvanisk med udgangsklemmerne.

*Jordelektrode* – En metalgenstand, der drives ned i jorden i nærheden af en spændingsgiver, og som er forbundet elektrisk med hegnsjordklemmen på spændingsgiveren, og som er uafhængig af andre jordingsindretninger.

*Tilslutningsledning* – En elektrisk ledning til tilslutning af spændingsgiveren til elhegnet eller jordelektroden.

*Elektrisk dyrehegn* – Et elektrisk hegn, hvormed dyr kan indhegnes på et bestemt område eller udelukkes fra et bestemt område.

# Krav til elektriske dyrehegn

## I overensstemmelse med Bilag BB, afsnit BB.1, i EN 60335-2-76

Elektriske dyrehegn og det tilhørende udstyr skal installeres, anvendes og vedligeholdes, således at fare for mennesker, dyr og omgivelser minimeres.

Elektriske dyrehegn, som dyr eller mennesker eventuelt kan hænge fast i, bør undgås.

*ADVARSEL!* Undgå kontakt med elhegn, især med hovedet, halsen eller overkroppen. Kravt ikke over, igennem eller under et elhegn med flere tråde. Brug en låge eller en specielt indrettet overgang.

Et elektrisk dyrehegn må ikke tilsluttes to separate spændingsgivere eller uafhængige hegnskredsløb på samme spændingsgiver.

Afstanden mellem trådene på to separate elektriske dyrehegn, som fødes af adskilte spændingsgivere i uafhængig takt, skal være mindst 2,5 m. Hvis dette hul skal lukkes, skal man anvende elektrisk ikke-ledende materiale eller en isoleret metalafspærring.

Pigtråd og natotråd må ikke tilsluttes en spændingsgiver.

Den eller de strømførende tråd(e) i et elektrisk dyrehegn kan suppleres med et ikke-strømførende hegn med pigtråd eller natotråd. De strømførende trådes afstivere skal anbringes, således at der er en minimumsafstand på 150 mm mellem de strømførende tråde og de ikke-strømførende trådes vertikale plan. Pigtråden og natotråden skal jordes med regelmæssige mellemrum.

Følg venligst anvisningerne for jording.

Der skal holdes en minimumsafstand på 10 m mellem spændingsgiverens jordelektrode og andre komponenter, der er tilsluttet et jordingssystem, som f.eks. elnettets beskyttelsesjording eller telekommunikationssystemets jording.

Tilslutningsledninger, som trækkes i bygninger, skal isoleres effektivt fra de jordede

bygningselementer. Her kan der benyttes isolerede højspændingskabler.

Tilslutningsledninger under jorden skal trækkes i et isoleringsrør. Alternativt kan der anvendes isolerede højspændingskabler. Tilslutningsledningerne skal beskyttes mod beskadigelse fra dyrehove og hjul på køretøjer, der synker ned i jorden.

Tilslutningsledninger må ikke trækkes i samme rør som elnets-, kommunikations- eller datakabler.

Tilslutningsledninger og tråde til elektrisk dyrehegn må ikke føres over luftledninger eller kommunikationskabler.

Det bør så vidt muligt undgås, at tilslutningsledninger krydser luftledninger. Er dette ikke muligt, skal de føres under elkablerne og i en så ret vinkel som muligt.

Såfremt tilslutningsledninger og tråde til elektriske dyrehegn installeres tæt på en luftledning, må afstanden ikke være mindre end de værdier, der er angivet i nedenstående tabel.

*Minimumsafstande mellem strømkabler og elektriske dyrehegn*

<b>Strømkabelspænding</b>	<b>Afstand</b>
≤1000 V	3 m
>1000 V til ≤33.000 V	4 m
>33.000 V	8 m

Såfremt tilslutningsledninger og tråde til elektriske dyrehegn installeres i nærheden af en luftledning, må deres højde over jorden højst være 3 m. Dette gælder for elhegn på begge sider af den retvinklede projektion af de yderste ledninger i strømkablet på jorden i en afstand på op til:

- 2 m ved strømkabler med en nominel spænding under 1000 V.
- 15 m ved strømkabler med en nominel spænding over 1000 V.

Til elektriske dyrehegn beregnet til afskrækning af fugle, til indhegning af husdyr eller tilvænnning af dyr som f.eks. køer er en spændingsgiver med lav effekt tilstrækkelig til at opnå et tilfredsstillende og sikkert resultat.

Ved elektriske dyrehegn beregnet til at skræmme fugle væk fra bygninger skal der ikke tilsluttes elhegnstråde til spændingsgiverens jordelektrode. Der skal opsættes advarselsskilte alle de steder, hvor personer kan komme i berøring med ledningerne.

Såfremt et elektrisk dyrehegn krydser en offentlig vej, skal der på krydsningsstedet monteres et strømløst led eller en overgang i form af en stente. På alle krydsninger af denne art skal de tilstødende strømførende tråde forsynes med advarselsskilte.

Alle dele af et elektrisk dyrehegn, som løber langs en offentlig vej eller sti, skal med korte mellemrum mærkes med advarselsskilte, som monteres på hegnspælene eller trådene.

- Advarselsskiltet skal være mindst 100x200 mm.
- Baggrundsfarven på begge sider af advarselsskiltet skal være gul. Skriften på skiltet skal være sort og skal enten være:

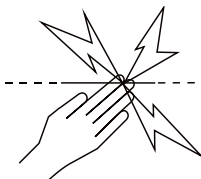



eller vise "FORSIGTIG: elhegn".

- Skriften må ikke kunne slettes, skal placeres på begge sider af advarselsskiltet og skal være mindst 25 mm højt.

Sørg for, at alt elnetdrevet ekstraudstyr, der er forbundet til det elektriske dyrehegn, yder en isoleringsgrad mellem hegnskredsløbet og elnettet svarende til spændingsgiverens isolering.

Ekstraudstyr skal beskyttes mod vejret, medmindre producenten angiver, at komponenterne er egnet til udendørs brug og mindst har beskyttelsesklasse IPX4.

# Spørgsmål & svar Indhold

Hvordan slutter jeg spændingsgiveren til hegnet?	Side 179
Hvor kan jeg finde information om at bygge et elhegn?	Side 181
Hvad er magnetnøglen til?	Side 183
Hvordan ved jeg, hvad udgangsspændingen på spændingsgiveren er?	Side 185
Der lyder en alarm på spændingsgiveren - hvad skal jeg gøre?	Side 185
En hegnsindikator  eller  lyser - hvad skal jeg gøre?	Side 186
Hvordan aktiverer jeg jordingskontrollen?	Side 187
Hvordan aktiverer jeg fjernbetjeningen til spændingsgiveren?	Side 188
Der er noget galt med hegnet, spændingsgiveren eller fjernbetjeningen	Side 189
Fejlmeldingslampen  lyser - hvad skal jeg gøre?	Side 190

# 1 Pak kassen ud

Sørg for, at du har alle disse dele. Kontakt din forhandler, hvis der mangler noget.

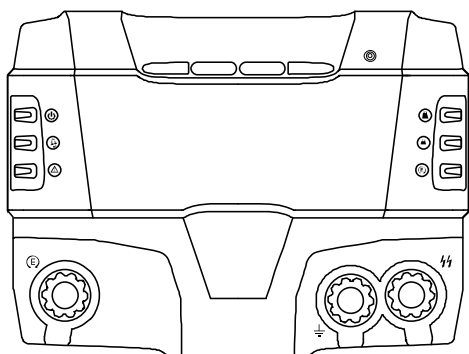

Spændingsgiver

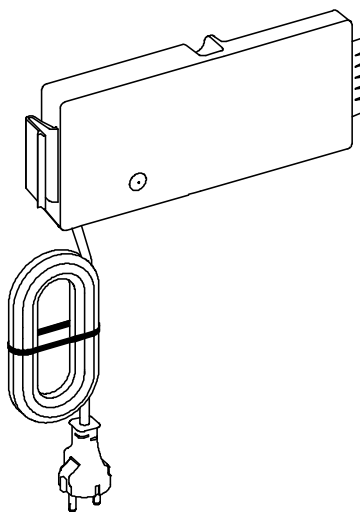

Elnetsledninger



Magnetnøgle

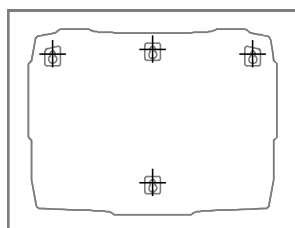

Opsætningsplade



## 2 Sørg for, at strømforsyningen er sat fast

*FORSIGTIG!* Strømforsyningen skal være sat forsvarligt fast til spændingsgiveren, **inden** du tænder for strømmen.

1.

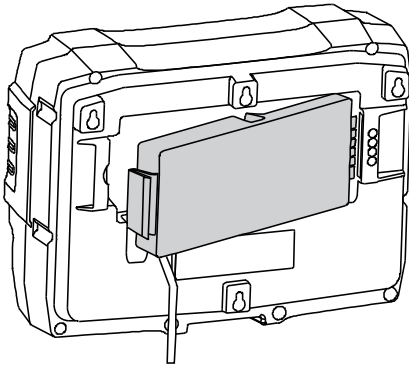

2.  Klik!

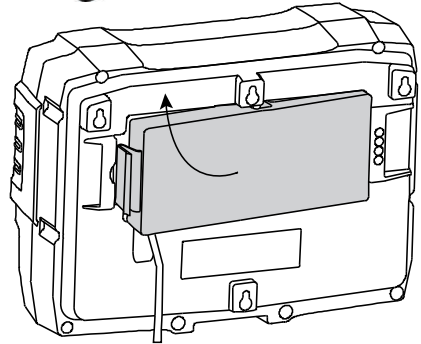

*ADVARSEL!* Brug kun den medfølgende strømforsyning eller en original reservedel.

### 3 Vælg et godt sted til installeringen, og opsæt spændingsgiveren

Se side 181 for information om at vælge en egnet placering.

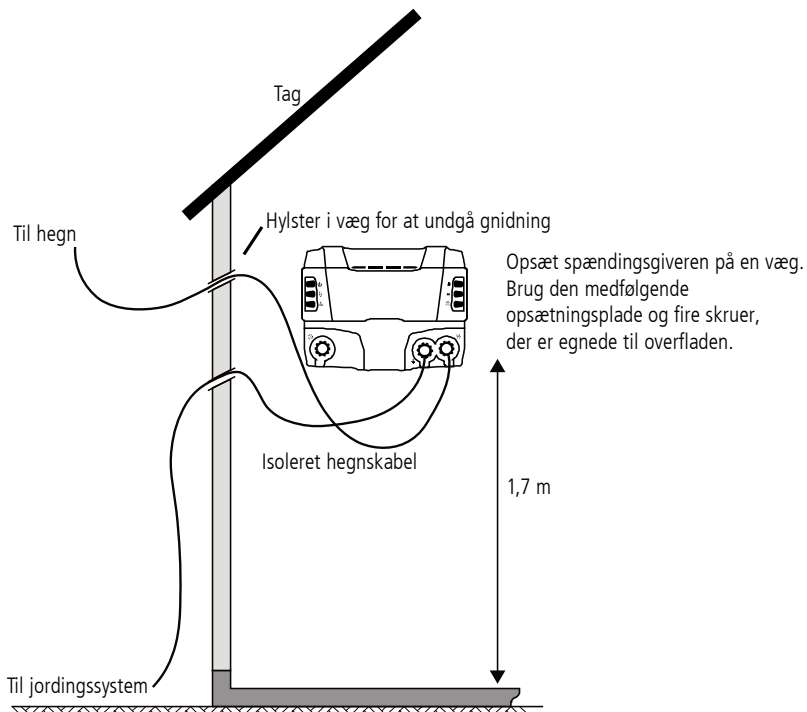

## 4 Slut spændingsgiveren til hegnet, jordingsystemet og elnettet

Besøg hjemmesiden (kig på spændingsgiverens emballage for informationer), hvis du vil have yderligere oplysninger om at bygge et elhegn og et jordingsystem.

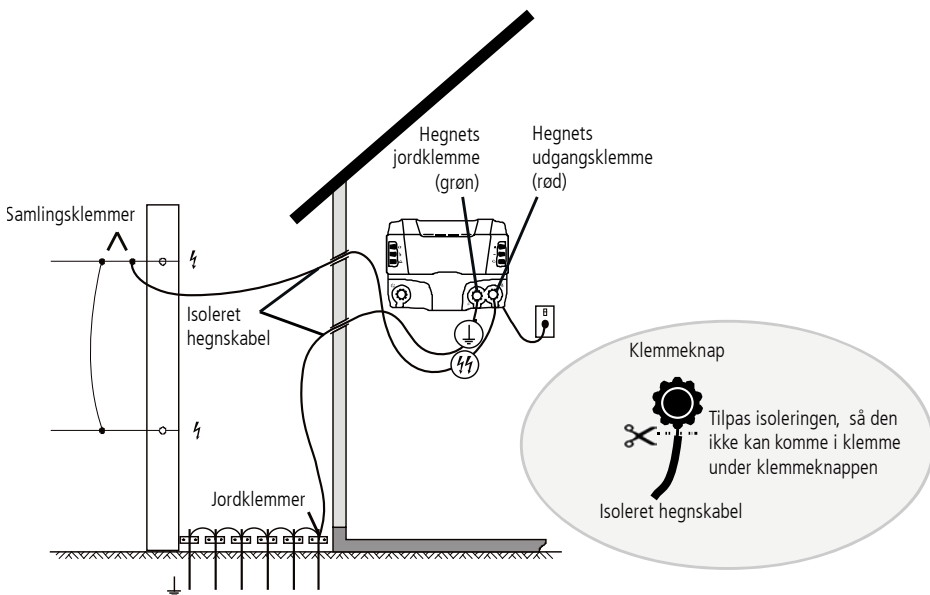

Jordingsystem bestående af mindst seks jordspyd på 2 m

*Bemærk:* Spændingsgiverens jordingsystem skal være mindst 10 m fra andre jordingsystemer.

**ADVARSEL!** Brug ikke en forlængerledning til elnettet.

## 5 Tænd for strømtilførslen, og se udgangsspændingen på udgangsspændingsindikatoren

Se side 185 for yderligere information.

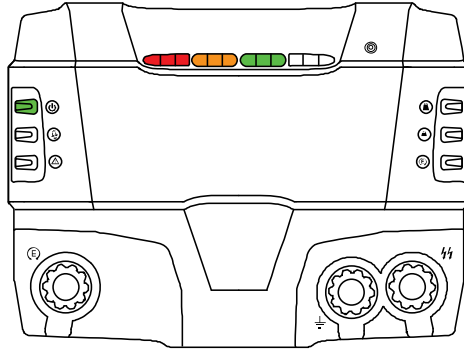

# Mere information om installation

## Vælg en placering til installationen

Læs alle sikkerhedsinformationerne i denne manual samt alle relevante statsligt, regionalt og lokalt bestemte sikkerhedsstandarder, inden spændingsgiveren installeres.

Sørg for, at aggregatet placeres, hvor:

- der kan skabes god jordforbindelse. Se hjemmesiden (kig på emballagen for informationer) for tips om at lave et godt jordingsystem.
- jordingsystemet er mindst 10 m fra andre jordingsystemer (f.eks. telefonnet, elnet eller andre spændingsgiveres jordingsystem).
- børn og dyr ikke kan forstyrre installationen.

Spændingsgiveren bør installeres:

- indendørs eller under overdække.
- stødende op til elhegnet.
- helst midt i elhegnssystemet.
- tæt på et strømudtag.

### *ADVARSEL!*

- Sørg for, at installationen overholder alle lokale sikkerhedsregler.
- *Europa* - Når temperaturen er under 5 °C, skal spændingsgiveren være beskyttet, og der må ikke arbejdes med den.

## Konstruktion af elhegn og jordingsystem

Besøg hjemmesiden (kig på emballagen for informationer) for en fuldstændig manual om at bygge et elhegn og et jordingsystem.

---

*Bemærk:* Til spændingsgiveren anbefaler vi at bruge mindst **seks** 2 m jordspyd i jordingsystemet.

---

# Brug af spændingsgiveren

## Spændingsgiverens dele

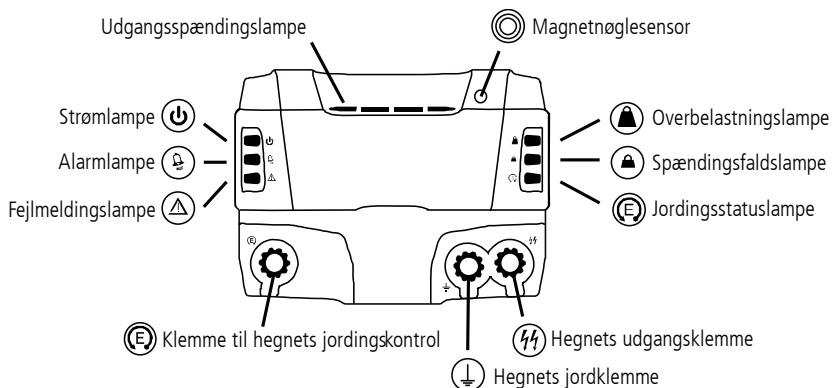

## Sådan tændes spændingsgiveren

Spændingsgiveren er tændt, så snart stikket sættes i strømudtaget, og der tændes på kontakten på væggen.

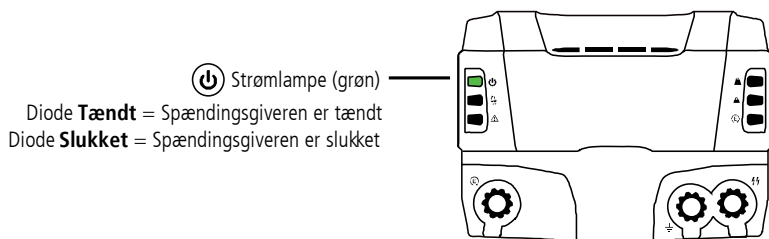

## Sådan slukkes spændingsgiveren

*ADVARSEL!* Spændingsgiveren genaktiveres efter en strømafbrydelse, også selv om den står på standby inden afbrydelsen. Hegnet bør altid betragtes som værende tændt, uanset om spændingsgiveren står på standby eller ej. Hvis du arbejder på et afsnit af hegnet, skal dette afsnit isoleres med en delafbryder. Alternativt skal spændingsgiveren frakobles elnettet.

For at afbryde helt for spændingsgiveren, mens der arbejdes på hegnet:  
Sluk for spændingsgiveren på væggen, så den afbrydes fra elnettet.

## Brug af magnetnøgle

Du kan bruge magnetnøglen til at sætte spændingsgiveren på standby eller til at tænde den igen fra standbyindstillingen. For at bruge magnetnøglen skal den holdes op mod magnetnøglesensoren, som er markeret på spændingsgiverkassen . Magnetnøglesensoren er placeret her:

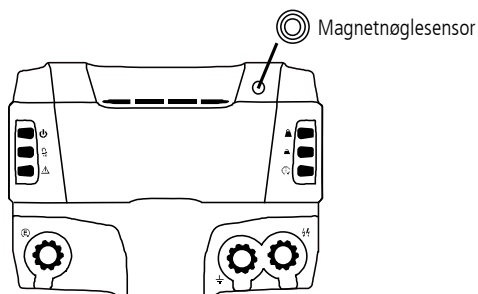

## Sådan sættes spændingsgiveren på standby

I stedet for at afbryde for spændingsgiveren på væggen anbefaler vi at bruge magnetnøglen til at sætte spændingsgiveren på standby. I standbytilstand er spændingsgiveren tændt, men der er ikke nogen udgangsspænding på hegnets udgangsklemme.

Sådan sættes spændingsgiveren på standby ved hjælp af magnetnøglen:

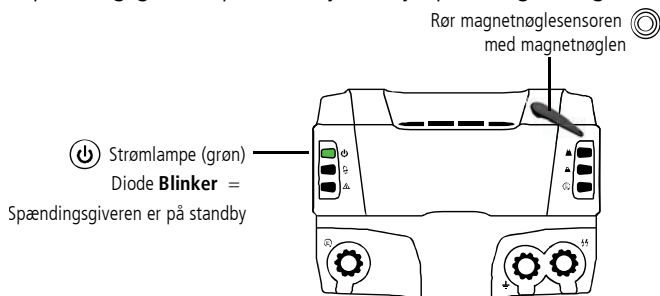

*Bemærk:* Alternativt kan fjernbetjeningen bruges til at sætte spændingsgiveren på standby. Se brugsanvisningen til fjernbetjeningen. Alle brugsanvisninger kan findes på hjemmesiden (kig på emballagen for informationer).

## Sådan tændes spændingsgiveren fra standbytilstand

Sådan tændes spændingsgiveren fra standbytilstand ved hjælp af magnetnøglen:

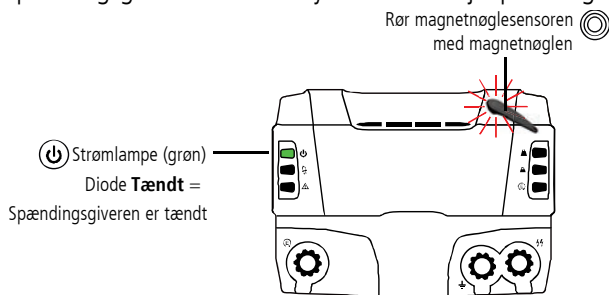

*Bemærk:* Alternativt kan fjernbetjeningen bruges til at tænde spændingsgiveren fra standbytilstand. Se brugsanvisningen til fjernbetjeningen. Alle brugsanvisninger kan findes på hjemmesiden (kig på emballagen for informationer).



## Aflæsning af udgangsspændingen

Udgangsspændingsindikatoren viser udgangsspændingen på spændingsgiveren. Hvert lampesegment symboliserer 1 kV.

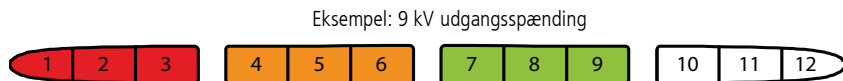

## Kontrol af elhegnets effekt

Følgende funktioner giver dig mulighed for at kontrollere elhegnets effekt.

### Ved alarm

Hvis spændingsgiveren registrerer en pludselig stigning i belastningen på hegnet, begynder alarmlampen  at blinke, impulshastigheden nedsættes til tre sekunder, og alarmen lyder i op til 10 minutter.

Dette kan ske:

- hvis en delafbryder lukkes, så et stærkt belastet afsnit af hegnet bliver tilsluttet spændingsgiveren.
- hvis der falder en gren ned på hegnet.
- hvis hegnet eller kablet, der forbinder det med spændingsgiveren, bliver udsat for en pludselig kortslutning.
- hvis et dyr eller en person bliver viklet ind i hegnet.

20 sekunder efter at hegnet er blevet stærkt belastet, vil spændingsgiveren øge sin udgangseffekt for at strømføde hegnet mere effektivt.

Når der går en alarm, skal spændingsgiveren frakobles elnettet. Lokaliser og afhjælp derefter fejlen, og tænd for spændingsgiveren igen.

---

*Bemærk:* Hvis en person rører ved elhegnet, er der en tidsforsinkelse på 20 sekunder, inden spændingsgiverens fulde kraft bliver leveret. Det giver personen tid til at bevæge sig væk fra hegnet.

---

# Aflæsning af hegnets indikatorlamper

Hegnets indikatorlamper fortæller, når der er noget galt med hegnet.

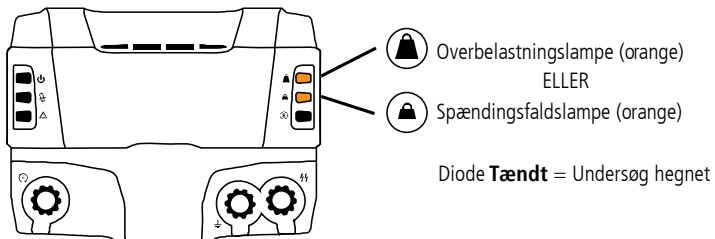

Hvis overbelastningslampen lyser, skal spændingsgiveren frakobles elnettet. Kontrollér derefter hegnet for nedfaldne grene og ting, der er blevet viklet ind i det. Undersøg hegnet og kablet, der forbinder spændingsgiveren med hegnet, for kortslutninger. Brug en fejlmelder eller en hegnsfjernbetjening med fejlmelder.

Hvis spændingsfaldslampen lyser, skal hegnet kontrolleres for at sikre, at der ikke er noget græs eller anden vegetation, der rører hegnet.

# Jordingskontrol (valgfri)

Jordingens kvalitet påvirker hegnets spænding. Jordingskontrollfunktionen giver dig mulighed for hele tiden at se, hvordan jordingssystemet præsterer for at kunne opnå det bedste resultat fra elhegnet.

Jordingskontrollfunktionen fungerer ved at sammenligne spændingen på spændingsgiverens jordingssystem med spændingen på et enkelt jordspyd. Kontrollér, at det enkeltstående jordspyd er mindst 10 m væk fra andre jordingssystemer, herunder spændingsgiverens hovedjordingssystem.

Placer jordspyddet i den modsatte retning af forbindelseskablet. Sæt et jordspyd på 2 m i jorden. Brug et isoleret højspændingskabel og en jordklemme til at forbinde jordspyddet og spændingsgiverens klemme til jordingskontrol.

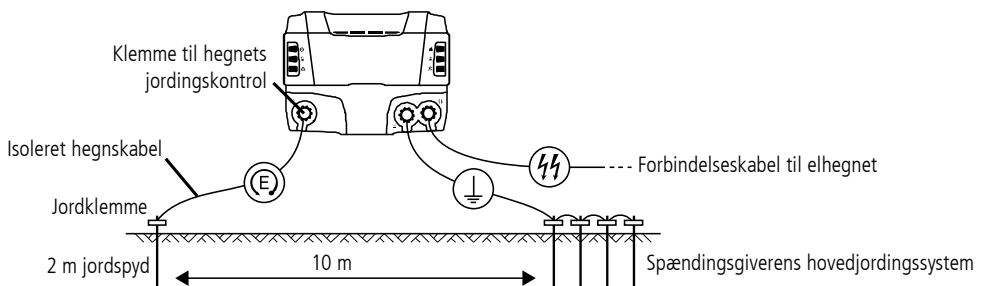

## Aflæsning af jordingsstatuslampen

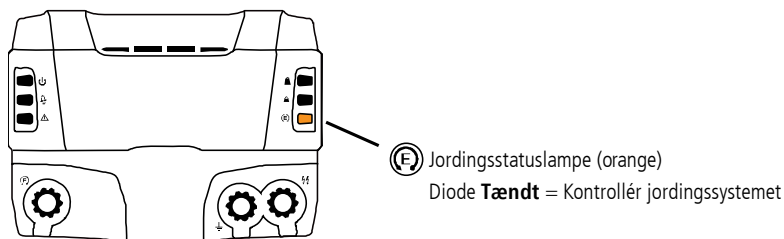

Hvis jordingsstatuslampen lyser, bør rådene vedrørende installation og vedligeholdelse af et effektivt jordingssystem følges. De findes på hjemmesiden (kig på emballagen for informationer).

# Brug af hegnsbetjeningen med fejlmelder (fjernbetjening)

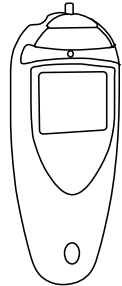

En hegnsbetjening med fejlmelder (fjernbetjening) kan købes som ekstratilbehør. Den gør det muligt at styre spændingsgiveren på afstand. Spændingsgiveren og fjernbetjeningen skal programmeres, før de kan arbejde sammen.

## Programmering af spændingsgiver og fjernbetjening

Spændingsgiveren og fjernbetjeningen skal indstilles med samme adresseindstilling, før de kan kommunikere med hinanden. Følg følgende trin:

- 1 Afbryd spændingsgiveren fra elnettet, og vent fem minutter, inden der tændes igen, ELLER hold magnetnøglen hen over magnetsensoren i et sekund.
- 2 Gå ind i fjernbetjeningens opsætningsmenu, og vælg en adresseindstilling.
- 3 Overfør adressen til spændingsgiveren.
- 4 Afprøv det for at sikre, at spændingsgiveren adlyder kommandoerne fra fjernbetjeningen.

Der findes en detaljeret vejledning i brugermanualen, som fulgte med fjernbetjeningen.

---

*Bemærk:* Alle brugsanvisninger kan findes på hjemmesiden (kig på emballagen for informationer).

---

## Identificering af spændingsgiverens adresseindstilling

Du skal muligvis identificere spændingsgiverens adresseindstilling under fejlfindingen. For at se spændingsgiverens adresseindstillinger skal spændingsgiveren frakobles elnettet. Vent fem minutter, inden den tilsluttes igen, ELLER **hold** magnetnøglen hen over magnetsensoren i et sekund. Adressen bliver vist i fem sekunder. Bemærk, hvilke dioder der lyser op.

Hvis alle dioder lyser i rækkefølge frem og tilbage, betyder det, at spændingsgiveren er indstillet til adresse nul (0) og ikke er blevet konfigureret til fjernbetjeningen.

Se fjernbetjeningens brugermanual for en komplet liste over tilgængelige adresseindstillinger.

# Fejlfinding

## Problemer med hegnet

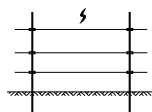

*Hegnets spænding er under 4 kV (minimumsspænding til indhegning af dyr).*

### Defekt hegn?

- 1 Undersøg hegnet med en fejlmelder eller en hegnsbetjening med fejlmelder. Disse har en kombineret spændings- og strømmåler, som gør det muligt hurtigt at identificere lækagesteder. Alternativt kan du bruge et digitalt voltmeter.
- 2 Brug delafbrydere til at afbryde for strømmen til hegnets forskellige afsnit. Hvis hegnsspændingen stiger, når en sektion er afbrudt, undersøges denne sektion for mulige mangler.
- 3 Afhjælp fejlen(e) efter behov.

### Defekt jordingsystem?

- 1 Tænd for jordingskontrolfunktionen, og test jordingssystemet (se side 187).
- 2 Hvis jordingsystemet er defekt, søges råd om installation og vedligeholdelse af et effektivt jordingsystem på hjemmesiden (kig på emballagen for informationer).

### Defekt spændingsgiver?

- 1 Kontrollér, at der er tændt for spændingsgiveren.
- 2 Afbryd hegnstrådene fra spændingsgiverens udgangsklemme.
- 3 Mål spændingen på spændingsgiverens klemmer med en fejlmelder, et digitalt voltmeter eller et fjernbetjeningshåndsæt.  
Hvis spændingsgiverens spænding er lavere end 6 kV, skal der muligvis udføres service på den.

### Hegnets konstruktion (nyere udvidelser til hegnet, dårlig hegnsopsætning, jordforhold)?

Hvis både hegn, jordingsystem og spændingsgiver er i orden, må du spørge forhandleren til råds.

# Problemer med spændingsgiveren

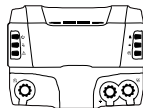

*Der er ingen lamper, der lyser på spændingsgiveren.*



## Defekt strømforsyning eller spændingsgiver?

- 1 Kontrollér strømfordryningsdioden. Hvis den er grøn, så kontrollér, at strømfordryningen sidder godt fast på spændingsgiveren, og at der er tændt for strømmen. Hvis den er rød, er strømfordryningen defekt, og den skal returneres.
- 2 Hvis spændingsgiveren stadig ikke virker, skal der muligvis udføres service på den.

*Overbelastningslampen lyser.*



**Er der faldet en gren ned på hegnet, eller er der viklet noget andet ind i det?**

Afbryd spændingsgiveren fra elnettet, og undersøg hegnet.

**Er der en kortslutning på hegnet eller på kablet, der forbinder spændingsgiveren og hegnet?**

Undersøg, om der er kortslutninger ved hjælp af en fejlmelder eller hegnsbetjening med fejlmelder. Afhjælp fejlen(e) efter behov.

*Spændingsfaldslampen lyser.*



**Er der græs eller anden vegetation, der rører ved hegnet?**

Undersøg hegnet, og fjern alt materiale, der rører ved hegnet.



*Jordingsstatuslampen lyser.*



**Defekt jordingsystem?**

Besøg hjemmesiden (kig på emballagen for informationer) for råd om installation og vedligeholdelse af et effektivt jordingsystem.

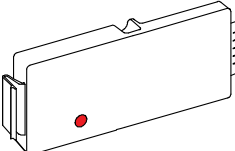
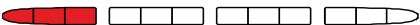

Fejlkode	Mulig årsag	Mulig løsning
<p>Fejlmeldingslampen lyser, og en rød diode lyser på strømforsyningen.</p> 	<p>Defekt strømforsyning.</p>	<p>Strømforsyningen skal udskiftes med en ny. Returner strømforsyningen til din forhandler.</p>
<p>Fejlmeldingslampen lyser, og de røde dioder lyser. Andre dioder vil også lyse (repræsenterer en fejlkode).</p> 	<p>Funktionsfejl på spændingsgiveren. Der er en fejl på spændingsgiveren, som kan påvirke dens ydeevne.</p>	<p>Tag et billede af fejlkoden på displayet, og kontakt din forhandler.</p>
<p>Fejlmeldingslampen lyser, og de orange dioder lyser.</p> 	<p>Spændingsgiveren er overophedet.</p>	<p>Kontrollér, at spændingsgiveren er opsat i et køligt og godt ventileret område. Kontakt forhandleren, hvis fejlkoden fortsætter.</p>

*Alarmlampen blinker, og alarmen lyder.*



**Spændingsgiveren har registreret en pludselig stigning i belastningen på hegnet.**

Dette kan ske:

- hvis en delafbryder lukkes, så et stærkt belastet afsnit af hegnet bliver tilsluttet spændingsgiveren.
- hvis der falder en gren ned på hegnet.
- hvis hegnet eller kablet, der forbinder spændingsgiveren med hegnet, er udsat for en pludselig kortslutning.
- hvis et dyr eller en person bliver viklet ind i hegnet.

Sluk for spændingsgiveren, lokaliser og afhjælp fejlen, og tænd for spændingsgiveren igen.

*Spændingsgiveren skifter uventet over på standbyindstilling.*

**Måske påvirker en nabos fjernbetjening din spændingsgiver?**

Ændr din spændingsgivers adresseindstilling ved hjælp af fjernbetjeningen (se nærmere i brugermanualen til fjernbetjeningen).



# Vedligeholdelse

Denne spændingsgiver indeholder ingen dele, som kan vedligeholdes af kunden. Den skal indleveres til reparation på et autoriseret Datamars Limited-servicecenter. Strømforsyningsledningen til elnettet kan ikke erstattes. Hvis ledningen bliver beskadiget, bør hele strømforsyningen kasseres.

## Garanti

For dette produkt ydes der garanti for fejlfrit materiale og korrekt udført forarbejdning i en periode fra købsdatoen. Hvis der opstår en defekt, som garantien dækker, skal produktet og kvitteringen indleveres ved forhandleren. Detaljer vedrørende garantiperioden og andre betingelser kan fås ved forhandleren eller på [www.datamars.com](http://www.datamars.com)

---

### *Bemærk:*

- Der tages ikke ansvar for ulykker og skader, der er opstået som følge af manipulation af eller tilpasning eller forkert brug af dette produkt, herunder (men ikke begrænset til) ændringer lavet af andre end Datamars eller dennes repræsentanter.
  - I det omfang loven tillader det, er nærværende garanti eksklusiv, personlig for køber og afløser alle andre garantier, tilsikringer eller betingelser med relation til nærværende produkt (uanset om udtrykkeligt eller implicit og uanset, hvor de måtte opstå), uanset om de hidrører fra lovbestemmelser, handelsbestemmelser, kutyme eller lignende.
  - Produktgarantien er kun gyldig i det oprindelige købsland. Krav, der gøres gældende i et andet land, kan medføre betaling af reparationsudgifter for ejers regning.
-

# Produktspecifikationer

Strømforsyning	Brug kun en strømforsyning på 220-240 V
Strømforbrug	25 W
Maksimal udgangsspænding	10,3 kV @ 450 $\Omega$
Maksimal udgangsenergi	14,2 J ved 50 $\Omega$
Maksimal lagret energi	21 J
Produkt dimensioner	370x275x150 mm BxHxD
Produktvægt	8,3 kg

Værdierne er gennemsnitlige, og normale produktionstolerancer på  $\pm 5\%$  bør accepteres.

# Notes

# Notes